



ATLAS FILTRI®
improving water

HYDRA DS



FILTRI AUTO-PULENTI
MANUALE DI INSTALLAZIONE,
USO E MANUTENZIONE



SELF-CLEANING FILTERS
INSTALLATION,
USE AND MAINTENANCE MANUAL



FILTRES AUTONETTOYANTS
NOTICE DE MONTAGE, D'UTILISATION
ET D'ENTRETIEN



SELBST REINIGENDE FILTER
HANDBUCH FÜR INSTALLATION,
GEBRAUCH UND WARTUNG



FILTROS AUTOLIMPIANTES
MANUAL DE INSTALACIÓN,
USO Y MANTENIMIENTO



САМООЧИЩАЮЩИЕСЯ ФИЛЬТРЫ
РУКОВОДСТВО ПО УСТАНОВКЕ,
ЭКСПЛУАТАЦИИ И ТЕХОБСЛУЖИВАНИЮ



COMPANY WITH
MANAGEMENT SYSTEM
CERTIFIED BY DNV GL
= ISO 9001 =
= ISO 14001 =
= OHSAS 18001 =



Gentile Cliente,
 Ci congratuliamo con Lei per aver scelto questo prodotto di ATLAS FILTRI fabbricato in Italia. Legga e conservi con attenzione questo documento che La aiuterà ad apprezzare e ad impiegare al meglio tutti i nostri prodotti. Continui a preferirci, ma faccia molta attenzione alle imitazioni.

CARATTERISTICHE TECNICHE

I filtri autopulenti HYDRA DS sono stati progettati e realizzati avvalendosi di soluzioni tecniche innovative per quanto riguarda l'efficacia del sistema di pulizia della cartuccia filtrante, mediante lavaggio in contro-corrente, che assicura una maggiore rimozione delle sostanze depositate sulla superficie della cartuccia. Il filtro ha un grado di filtrazione nominale di 90 micron nelle versioni RAH con cartuccia in rete d'acciaio inox e RLH con cartuccia in rete di plastica, oppure filtrazione nominale di 50 micron nelle versioni RSH con cartuccia in rete di plastica plissettata.

Quando l'elemento filtrante è intasato, l'operazione di pulizia viene effettuata con la semplice apertura della valvola posta in fondo al bicchiere (vedere figura 1).

Con questa operazione si genera all'interno del filtro una depressione che spinge verso il basso la cartuccia ed inverte automaticamente il flusso dell'acqua dall'interno verso l'esterno (contro-corrente) della cartuccia (vedere figura 2).

Questo flusso di acqua contro-corrente porta con sé particelle e sostanze depositate sulla cartuccia e le convoglia allo scarico.

Alla chiusura della valvola dopo pochi secondi si torna alla distribuzione iniziale delle pressioni e l'apposita molla interna riporta la cartuccia nella posizione di servizio (vedere figura 3).

Il filtro HYDRA DS è dotato di un imbuto di scarico, dispositivo per la protezione dall'inquinamento dell'acqua potabile negli impianti idraulici, atto a prevenire l'inquinamento da riflusso, in ottemperanza alla norma europea UNI EN 1717 del novembre 2002. Tale dispositivo impedisce il riflusso mettendo in sfiato nell'atmosfera tutti gli elementi a valle della valvola di scarico (simbolo dell'unità di protezione: DC).

AVVERTENZA: le modalità di funzionamento sopra descritte e il lavaggio in contro-corrente avvengono nelle condizioni ottimali con una pressione minima in ingresso di 1,8 BAR.

ATTENZIONE: UTILIZZARE IL FILTRO ESCLUSIVAMENTE NEL RISPETTO DELLE CONDIZIONI D'ESERCIZIO INDICATE NELL'ETICHETTA APPOSTA SUL BICCHIERE DEL FILTRO. SE LA PRESSIONE DELL'IMPIANTO IDRAULICO SUPERA 8 BAR, E' OBBLIGATORIO INSTALLARE UN RIDUTTORE DI PRESSIONE. E' RACCOMANDATA L'INSTALLAZIONE DI UN ANTI-COLPO D'ARIETE PER LA PROTEZIONE DEL FILTRO. LA NON OTTEMPERANZA DELLE CONDIZIONI D'ESERCIZIO FA DECADERE I TERMINI DI GARANZIA.

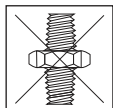

CONICO

INSTALLAZIONE

Prima di effettuare le operazioni di installazione del filtro, si raccomanda di installare un by-pass e predisporre le valvole di intercettazione, mantenendo chiuse sia l'entrata che l'uscita relative al filtro (vedere figura 4).

Installare un manometro a monte del filtro per la lettura della pressione in ingresso ed uno a valle del filtro per la lettura della pressione in uscita.

Collegare le connessioni di ingresso e uscita del filtro (NB: uscita indicata con una freccia sulla testata) esclusivamente a tubazioni aventi connessioni tipo BSP (cilindriche, tipo GAS) come indicato nel disegno.

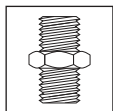

CILINDRICO (GAS)

ATTENZIONE: usare solo TEFLON a nastro per sigillare le connessioni del filtro, non usare altro tipo di materiale sigillante, pena la decadenza dei termini di garanzia.

COLLEGAMENTO DELLO SCARICO ALLA RETE IDRICA

Collegare all'imbuto di scarico o al portagomma posto alla base del bicchiere del filtro, un tubo di gomma telata opportunamente fissato con una fascetta e convogliarlo allo scarico (vedere figura 5A e 5B). Il punto di scarico deve essere ad una altezza inferiore a quella dell'imbuto di scarico o del portagomma. La lunghezza del tubo in gomma telata non deve superare i 2 metri.

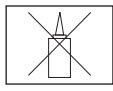

SIGILLANTI

ATTENZIONE: evitare pieghe e strozzature del tubo di gomma telata: potrebbero generare contro-pressioni allo scarico con conseguente malfunzionamento.

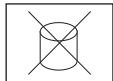

PASTE

MESSA IN FUNZIONE

Completate le operazioni di installazione e di collegamento dello scarico del filtro, eseguire le seguenti procedure:

- Verificare che non ci siano perdite idrauliche, aprendo in modo graduale l'acqua di entrata al filtro;
- Riempire il filtro in modo graduale fino a circa 3/4 del riempimento e quindi sfiatare l'aria presente nel filtro nel modo seguente: aprire la vite di sfiato posta sulla testata dell'apparecchio verificando che tutta l'aria venga espulsa fino al completo riempimento del filtro con acqua, quindi chiudere la vite di sfiato.

A questo punto il filtro è pronto per essere usato nel modo corretto.



CANAPA



NASTRO TEFLON

AVVERTENZE

Utilizzare i filtri autopulenti HYDRA DS esclusivamente per filtrare acqua di rete o di pozzo, e comunque per filtrare acqua con pH compreso tra 6,5 e 8,5, per la filtrazione di sabbia, scaglie, e altre impurità grossolane. Non impiegare il filtro per la filtrazione di limo. Non filtrare altri liquidi.

ATTENZIONE: i filtri auto-pulenti HYDRA DS non sono dei potabilizzatori, non utilizzare l'acqua filtrata per uso potabile nel caso in cui la qualità dell'acqua non sia perfettamente conosciuta. Atlas Filtri declina ogni responsabilità in caso di uso improprio dei filtri HYDRA DS.

MANUTENZIONE ORDINARIA

La manutenzione ordinaria consiste nell'effettuare il lavaggio in contro-corrente della cartuccia filtrante, aprendo la valvola di scarico per 15/20 secondi. Il lavaggio contro-corrente avviene con le modalità indicate nelle CARATTERISTICHE TECNICHE.

Nel caso la cartuccia non risultasse perfettamente pulita in seguito all'operazione di lavaggio, ripetere l'operazione con la stessa modalità una o più volte fino all'ottenimento della pulizia desiderata. Nel caso non fosse possibile ottenere una pulizia accettabile per il buon funzionamento del filtro, agire secondo la procedura di manutenzione straordinaria indicata più avanti.

Note per una manutenzione ordinaria ottimale:

Nota 1: effettuare la procedura di manutenzione ordinaria prima che la differenza di pressione tra il manometro a monte e quello a valle superi 1 BAR.

Nota 2: per acqua prelevata da acquedotto si consiglia di effettuare la manutenzione ordinaria almeno una volta alla settimana, ripetendo se necessario l'operazione 2 o 3 volte di seguito, dopo aver lasciato decantare le sospensioni per alcuni secondi.

Nota 3: per acqua prelevata da pozzo si consiglia di effettuare la manutenzione ordinaria più volte alla settimana, ripetendo se necessario l'operazione 2 o 3 volte di seguito, dopo aver lasciato decantare le sospensioni per alcuni secondi.

AVVERTENZA. Durante le operazioni di lavaggio l'acqua (non filtrata) viene comunque erogata all'utenza. Si consiglia di interrompere l'erogazione di acqua alle utenze, chiudendo i rubinetti o il rubinetto del bypass (eventualmente installato) a valle del filtro, per raggiungere la massima pressione in contro-corrente e ottenere la migliore pulizia della cartuccia.

MANUTENZIONE STRAORDINARIA

Con il tempo la pulizia della cartuccia effettuata mediante le operazioni di manutenzione ordinaria può diventare problematica a causa di eventuali incrostazioni sulla rete della cartuccia.

In questo caso è necessario eseguire una pulizia straordinaria della cartuccia, secondo la seguente modalità:

- interrompere il flusso d'acqua a monte del filtro;
- scaricare la pressione del filtro aprendo un rubinetto dell'impianto idraulico a valle del filtro;
- aprire il filtro svitando il bicchiere dalla testata, utilizzando l'apposita chiave di apertura (fornita di serie);
- estrarre la cartuccia (utilizzando dei guanti protettivi per evitare eventuali escoriazioni dovute alla maglia usurata);
- lavare la cartuccia sotto un getto di acqua fredda ed eventualmente aiutarsi con uno spazzolino morbido per rimuovere la maggior parte delle impurità;
- inserire la cartuccia pulita nel bicchiere;
- avvitare il bicchiere alla testata;
- rimettere in funzione il filtro seguendo le procedure di "MESSA IN FUNZIONE"

ATTENZIONE: nel caso di persistenza delle incrostazioni, o nel caso la pressione differenziale dei manometri restasse superiore a 1 BAR dopo la rimessa in funzione del filtro, sostituire la cartuccia con una nuova.

AVVERTENZA: le cartucce e il bicchiere trasparente del filtro hanno una vita media di utilizzo: si consiglia di sostituire le cartucce in rete di plastica tipo RLH e RSH almeno ogni 24 mesi e la cartuccia in rete d'acciaio tipo RAH almeno ogni 48 mesi. Il bicchiere del filtro deve essere sostituito con uno nuovo ogni 5 anni almeno.

Lo smaltimento delle cartucce e dei bicchieri non più utilizzabili deve essere effettuato rispettando le vigenti disposizioni di legge in materia.

GUIDA ALLA RISOLUZIONE DEI PROBLEMI

I filtri HYDRA DS sono realizzati seguendo i più rigidi controlli di qualità e sottoposti a severi test di efficienza e resistenza. Di seguito sono presentati una serie di inconvenienti che si possono manifestare a causa di difetti di installazione, manutenzione o impieghi difformi da quelli indicati, per possibili disattenzioni nell'impiego o, infine, a causa dell'usura del filtro e delle sue parti.

PROBLEMA	CAUSE	RIMEDI
Non esce acqua dai rubinetti	<ul style="list-style-type: none">- cartuccia intasata;- rottura bicchiere;- valvole di intercettazione e/o il by-pass chiusi.	<ul style="list-style-type: none">- pulire la cartuccia, seguendo le procedure di manutenzione straordinaria;- sostituire il bicchiere e il relativo O-ring;- aprire la valvole di intercettazione o by-pass chiusi.
Esce acqua non filtrata dai rubinetti	<ul style="list-style-type: none">- rottura cartuccia;- rottura molla;- guarnizione cartuccia rovinata;- valvola by pass aperta.	<ul style="list-style-type: none">- sostituire la cartuccia;- sostituire la molla;- sostituire la guarnizione della cartuccia;- chiudere la valvola di by pass.
La cartuccia non si pulisce	<ul style="list-style-type: none">- pressione insufficiente all'interno del bicchiere;- cartuccia non correttamente posizionata nel bicchiere.	<ul style="list-style-type: none">- controllare il tubo di scarico: se presenta strozzature o curve troppo strette, rimuovere l'inconveniente;- ruotare in senso orario od antiorario la cartuccia in modo che possa muoversi verticalmente senza sforzo nel bicchiere.
Trafilamento acqua tra la testa e bicchiere del filtro	<ul style="list-style-type: none">- O-ring di tenuta del bicchiere rovinato.	<ul style="list-style-type: none">- sostituire O-ring.
Trafilamento acqua dalle connessioni tra tubazioni e filetti laterali del filtro	<ul style="list-style-type: none">- sigillante (TEFLON) non sufficiente.	<ul style="list-style-type: none">- aggiungere alcuni giri di TEFLON.
Trafilamento acqua tra bicchiere e valvola di scarico	<ul style="list-style-type: none">- guarnizione della valvola di scarico rovinata.	<ul style="list-style-type: none">- sostituire la guarnizione.

DICHIARAZIONE DI CONFORMITÀ

Indirizzo costruttore: ATLAS FILTRI s.r.l. - Via del Santo, 227 - 35010 Limena (PD) - ITALIA

I filtri HYDRA DS vengono costruiti in conformità alle seguenti direttive Europee:

UNI EN 1717 - Protezione dall'inquinamento dell'acqua potabile negli impianti idraulici e requisiti generali atti a prevenire l'inquinamento da riflusso.

DATI TECNICI GAMMA HYDRA DS

HYDRA DS RANGE TECHNICAL SPECIFICATIONS

DONNÉES TECHNIQUES GAMME HYDRA DS

TECHNISCHE DATEN DER HYDRA DS-PRODUKTPALETTE

DATOS TÉCNICOS GAMA HYDRA DS

ТЕХНИЧЕСКИЕ ДАННЫЕ СЕРИИ HYDRA DS

	RAH	RLH	RSH
IN/OUT " / ВХОД/ВЫХОД "	3/4 - 1	3/4 - 1	3/4 - 1
BAR Min / БАР Мин	1,8	1,8	1,8
BAR Max / БАР Макс	8	8	8
T°C Min / T°C Мин	+4	+4	+4
T°C Max / T°C Макс	+45	+45	+45
Micron / Микрон	90	90	50
IN/OUT 3/4" Q Max l/h @ 3 BAR / ΔP BAR @ Q Max Q Макс л/ч @ 3 BAR / ΔP БАР @ л/ч	5300/0,41	5300/0,44	5300/0,43
IN/OUT 1" Q Max l/h @ 3 BAR / ΔP BAR @ Q Max Q Макс л/ч @ 3 BAR / ΔP БАР @ л/ч	6000/0,41	6000/0,44	6000/0,43



A 168 mm
B 428 mm



C 118 mm
D 479 mm



E 170 mm

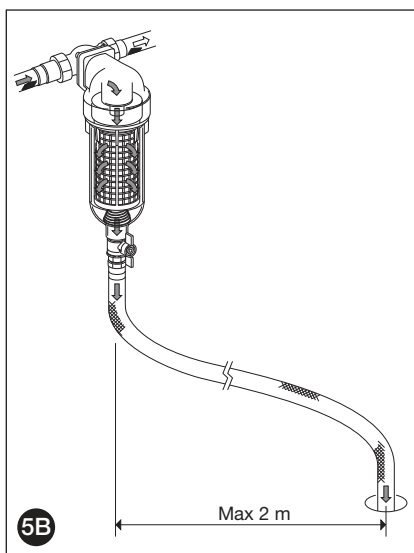
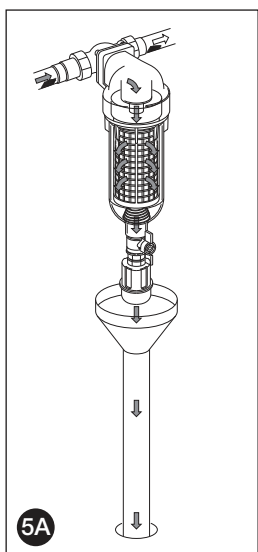
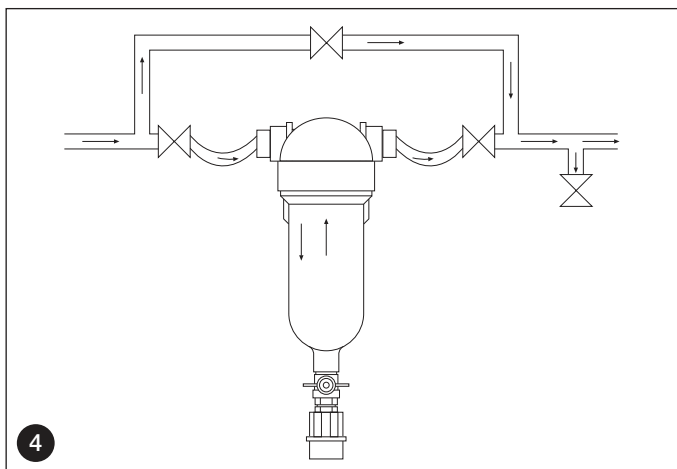
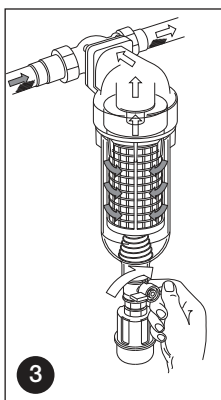
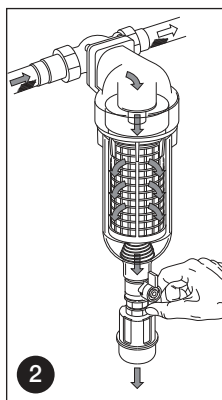
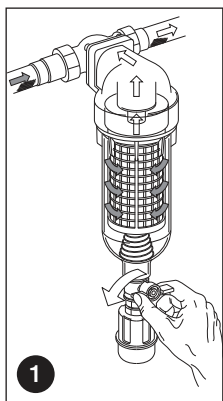

Garanzie

- Conservare l'etichetta della scatola per identificare il prodotto.
- I termini di garanzia applicati sono quelli contenuti nella Direttiva CEE 85/374 per i paesi UE. Per i paesi extra UE il prodotto è coperto da garanzia limitata per 12 mesi dalla data dell'acquisto provato da regolare scontrino. Richieste di risarcimento devono essere fatte per iscritto al punto vendita - o ad Atlas Filtri srl, Via del Santo 227, I-35010 Limena, Italia. Il danneggiato deve: indicare il prodotto, il luogo, la data di acquisto; offrire il prodotto in visione; provare il nesso causale tra difetto e danno. Per qualsiasi controversia il produttore elegge come Foro competente il Tribunale di Padova, Italia, con applicazione della normativa italiana.

Warranty

- Keep the label on the box for product identification.
- Applied warranty conditions are those in Directive CEE 85/374 for EU countries. For non EU countries, the product is covered by a limited 12-month warranty from date of purchase (proof of purchase required). Claims must be made in writing to the point of sale or to Atlas Filtri srl, Via del Santo 227, I-35010 Limena, Italy. Claims must: Indicate the product, place and date of purchase; provide the product for review; prove connections between defects and damages. All disputes are regulated by Italian law and shall be submitted to the Court of Padua, Italy.

Garantie

- Conserver l'étiquette de la boîte pour identifier le produit.
- Pour les pays de l'Union européenne, les délais de garantie sont ceux indiqués dans la Directive CEE 85/374. Pour les pays qui ne font pas partie de l'Union européenne, le produit est garanti 12 mois à compter de la date d'achat reportée sur le ticket de caisse. Les demandes d'indemnisation doivent être faites par écrit au point de vente ou à Atlas Filtri srl, Via del Santo 227, I-35010 Limena, Italia. Le client qui a subi un dommage doit: indiquer le produit, le lieu et la date d'achat; permettre d'examiner le produit en question; prouver le rapport entre le défaut et le dommage. En cas de litige, le fabricant reconnaît le Tribunal de Padoue (Italie) comme étant le seul compétent, avec application de la loi italienne.

Garantie

- Bewahren Sie die Schachteletikette gut auf, um das Produkt zu identifizieren.
- Bei den angewendeten Garantiebedingungen handelt es sich um jene, die in der Richtlinie CEE 85/374 für die Länder der EU enthalten sind. Bei Nicht-EU-Staaten ist die Garantiedeckung auf 12 Monate ab dem durch einen regulären Rechnungsbeleg bestätigten Kaufdatum beschränkt. Ansuchen um Entschädigungsansprüche müssen schriftlich bei unserer Verkaufsstelle bzw. bei Atlas Filtri srl, Via del Santo 227, I-35010 Limena, Italien gestellt werden. Der Geschädigte muss folgendermaßen vorgehen: Produktidentifikation, Ort und Datum des Kaufs sind anzugeben; das Produkt muss zur Ansicht vorgelegt werden; es ist der kausale Zusammenhang zwischen Mangel und Schaden zu beweisen. Als zuständiger Gerichtsstand für allfällige und jegliche Rechtsstreitigkeiten wurde vom Hersteller das Gericht von Padua, Italien, gewählt, wo die geltenden italienischen Rechtsvorschriften zur Anwendung gelangen.

Garantías

- Conservar la etiqueta de la caja para identificar el producto.
- Las condiciones de garantía aplicadas son las contenidas en la Directiva CEE 85/374 para los países de la UE. Para los países fuera de la UE el producto está cubierto por una garantía limitada por 12 meses desde la fecha de la compra, probada por el recibo correspondiente. Las eventuales solicitudes de resarcimiento se deben realizar por escrito al punto de venta - o a Atlas Filtri srl, Via del Santo 227, I-35010 Limena, Italia. El damnificado debe: indicar el producto, el lugar, la fecha de compra; ofrecer el producto para ser examinado; probar el nexo causal entre defecto y daño. Ante cualquier controversia, el fabricante elige como Foro competente el Tribunal de Padua, Italia, con aplicación de la normativa italiana.

Гарантии

- Сохраните этикетку с коробки для идентификации изделия.
- Для стран - членов ЕС применяются гарантийные условия, содержащиеся в Директиве CEE 85/374. Для стран - не членов ЕС, на изделие распространяется гарантия, ограниченная 12 месяцами со дня покупки, подтвержденной обычным чеком. Заявки на получение компенсации должны оформляться в письменном виде в пункте продажи, либо по адресу: Atlas Filtri srl, Via del Santo 227, I-35010 Лимена (Limena), Италия. Лицо, понесшее ущерб, должно: указать название изделия, место и дату покупки; предоставить рекламационное изделие; предоставить доказательства причинной связи между дефектом изделия и причиненным ущербом. В случае возникновения споров, изготовитель выбирает в качестве компетентного суда Суд города Падуа, Италия, с применением норм итальянского законодательства.



ATLAS green is the ATLAS FILTRI seal for environmentally friendly products.

HYDRA DS filter housing bowls are made in PET, a highly recyclable plastic, manufactured with a proprietary procedure saving up to 60% of energy in injection molding compared with standard plastics. That is one of Atlas Filtri commitments to comply with Kyoto Treaty for the reduction of green house gas (CO₂) emissions in the atmosphere.

