



ATLAS FILTRI[®]
improving water

HYDRA DS



FILTRI AUTO-PULENTI
MANUALE DI INSTALLAZIONE,
USO E MANUTENZIONE



SELF-CLEANING FILTERS
INSTALLATION,
USE AND MAINTENANCE MANUAL



FILTRES AUTONETTOYANTS
NOTICE DE MONTAGE, D'UTILISATION
ET D'ENTRETIEN



SELBST REINIGENDE FILTER
HANDBUCH FÜR INSTALLATION,
GEBRAUCH UND WARTUNG



FILTROS AUTOLIMPIANTES
MANUAL DE INSTALACIÓN,
USO Y MANTENIMIENTO



САМООЧИЩАЮЩИЕСЯ ФИЛЬТРЫ
РУКОВОДСТВО ПО УСТАНОВКЕ,
ЭКСПЛУАТАЦИИ И ТЕХОБСЛУЖИВАНИЮ



COMPANY WITH
MANAGEMENT SYSTEM
CERTIFIED BY DNV GL
= ISO 9001 =
= ISO 14001 =
= OHSAS 18001 =



Gentile Cliente,
 Ci congratuliamo con Lei per aver scelto questo prodotto di ATLAS FILTRI fabbricato in Italia. Legga e conservi con attenzione questo documento che La aiuterà ad apprezzare e ad impiegare al meglio tutti i nostri prodotti. Continui a preferirci, ma faccia molta attenzione alle imitazioni.

CARATTERISTICHE TECNICHE

I filtri autopulenti HYDRA DS sono stati progettati e realizzati avvalendosi di soluzioni tecniche innovative per quanto riguarda l'efficacia del sistema di pulizia della cartuccia filtrante, mediante lavaggio in contro-corrente, che assicura una maggiore rimozione delle sostanze depositate sulla superficie della cartuccia. Il filtro ha un grado di filtrazione nominale di 90 micron nelle versioni RAH con cartuccia in rete d'acciaio inox e RLH con cartuccia in rete di plastica, oppure filtrazione nominale di 50 micron nelle versioni RSH con cartuccia in rete di plastica plissettata.

Quando l'elemento filtrante è intasato, l'operazione di pulizia viene effettuata con la semplice apertura della valvola posta in fondo al bicchiere (vedere figura 1).

Con questa operazione si genera all'interno del filtro una depressione che spinge verso il basso la cartuccia ed inverte automaticamente il flusso dell'acqua dall'interno verso l'esterno (contro-corrente) della cartuccia (vedere figura 2).

Questo flusso di acqua contro-corrente porta con sé particelle e sostanze depositate sulla cartuccia e le convoglia allo scarico.

Alla chiusura della valvola dopo pochi secondi si torna alla distribuzione iniziale delle pressioni e l'apposita molla interna riporta la cartuccia nella posizione di servizio (vedere figura 3).

Il filtro HYDRA DS è dotato di un imbuto di scarico, dispositivo per la protezione dall'inquinamento dell'acqua potabile negli impianti idraulici, atto a prevenire l'inquinamento da riflusso, in ottemperanza alla norma europea UNI EN 1717 del novembre 2002. Tale dispositivo impedisce il riflusso mettendo in sfiato nell'atmosfera tutti gli elementi a valle della valvola di scarico (simbolo dell'unità di protezione: DC).

AVVERTENZA: le modalità di funzionamento sopra descritte e il lavaggio in contro-corrente avvengono nelle condizioni ottimali con una pressione minima in ingresso di 1,8 BAR.

ATTENZIONE: UTILIZZARE IL FILTRO ESCLUSIVAMENTE NEL RISPETTO DELLE CONDIZIONI D'ESERCIZIO INDICATE NELL'ETICHETTA APPOSTA SUL BICCHIERE DEL FILTRO. SE LA PRESSIONE DELL'IMPIANTO IDRAULICO SUPERA 8 BAR, E' OBBLIGATORIO INSTALLARE UN RIDUTTORE DI PRESSIONE. E' RACCOMANDATA L'INSTALLAZIONE DI UN ANTI-COLPO D'ARIETE PER LA PROTEZIONE DEL FILTRO. LA NON OTTEMPERANZA DELLE CONDIZIONI D'ESERCIZIO FA DECADERE I TERMINI DI GARANZIA.

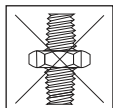

CONICO

INSTALLAZIONE

Prima di effettuare le operazioni di installazione del filtro, si raccomanda di installare un by-pass e predisporre le valvole di intercettazione, mantenendo chiuse sia l'entrata che l'uscita relative al filtro (vedere figura 4).

Installare un manometro a monte del filtro per la lettura della pressione in ingresso ed uno a valle del filtro per la lettura della pressione in uscita.

Collegare le connessioni di ingresso e uscita del filtro (NB: uscita indicata con una freccia sulla testata) esclusivamente a tubazioni aventi connessioni tipo BSP (cilindriche, tipo GAS) come indicato nel disegno.

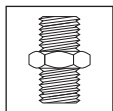

CILINDRICO (GAS)

ATTENZIONE: usare solo TEFLON a nastro per sigillare le connessioni del filtro, non usare altro tipo di materiale sigillante, pena la decadenza dei termini di garanzia.

COLLEGAMENTO DELLO SCARICO ALLA RETE IDRICA

Collegare all'imbuto di scarico o al portagomma posto alla base del bicchiere del filtro, un tubo di gomma telata opportunamente fissato con una fascetta e convogliarlo allo scarico (vedere figura 5A e 5B). Il punto di scarico deve essere ad una altezza inferiore a quella dell'imbuto di scarico o del portagomma. La lunghezza del tubo in gomma telata non deve superare i 2 metri.

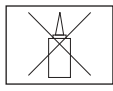

SIGILLANTI

ATTENZIONE: evitare pieghe e strozzature del tubo di gomma telata: potrebbero generare contro-pressioni allo scarico con conseguente malfunzionamento.

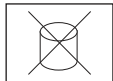

PASTE

MESSA IN FUNZIONE

Completate le operazioni di installazione e di collegamento dello scarico del filtro, eseguire le seguenti procedure:

- Verificare che non ci siano perdite idrauliche, aprendo in modo graduale l'acqua di entrata al filtro;
- Riempire il filtro in modo graduale fino a circa 3/4 del riempimento e quindi sfiatare l'aria presente nel filtro nel modo seguente: aprire la vite di sfiato posta sulla testata dell'apparecchio verificando che tutta l'aria venga espulsa fino al completo riempimento del filtro con acqua, quindi chiudere la vite di sfiato.

A questo punto il filtro è pronto per essere usato nel modo corretto.



CANAPA



NASTRO TEFLON

AVVERTENZE

Utilizzare i filtri autopulenti HYDRA DS esclusivamente per filtrare acqua di rete o di pozzo, e comunque per filtrare acqua con pH compreso tra 6,5 e 8,5, per la filtrazione di sabbia, scaglie, e altre impurità grossolane. Non impiegare il filtro per la filtrazione di limo. Non filtrare altri liquidi.

ATTENZIONE: i filtri auto-pulenti HYDRA DS non sono dei potabilizzatori, non utilizzare l'acqua filtrata per uso potabile nel caso in cui la qualità dell'acqua non sia perfettamente conosciuta. Atlas Filtri declina ogni responsabilità in caso di uso improprio dei filtri HYDRA DS.

MANUTENZIONE ORDINARIA

La manutenzione ordinaria consiste nell'effettuare il lavaggio in contro-corrente della cartuccia filtrante, aprendo la valvola di scarico per 15/20 secondi. Il lavaggio contro-corrente avviene con le modalità indicate nelle CARATTERISTICHE TECNICHE.

Nel caso la cartuccia non risultasse perfettamente pulita in seguito all'operazione di lavaggio, ripetere l'operazione con la stessa modalità una o più volte fino all'ottenimento della pulizia desiderata. Nel caso non fosse possibile ottenere una pulizia accettabile per il buon funzionamento del filtro, agire secondo la procedura di manutenzione straordinaria indicata più avanti.

Note per una manutenzione ordinaria ottimale:

Nota 1: effettuare la procedura di manutenzione ordinaria prima che la differenza di pressione tra il manometro a monte e quello a valle superi 1 BAR.

Nota 2: per acqua prelevata da acquedotto si consiglia di effettuare la manutenzione ordinaria almeno una volta alla settimana, ripetendo se necessario l'operazione 2 o 3 volte di seguito, dopo aver lasciato decantare le sospensioni per alcuni secondi.

Nota 3: per acqua prelevata da pozzo si consiglia di effettuare la manutenzione ordinaria più volte alla settimana, ripetendo se necessario l'operazione 2 o 3 volte di seguito, dopo aver lasciato decantare le sospensioni per alcuni secondi.

AVVERTENZA. Durante le operazioni di lavaggio l'acqua (non filtrata) viene comunque erogata all'utenza. Si consiglia di interrompere l'erogazione di acqua alle utenze, chiudendo i rubinetti o il rubinetto del bypass (eventualmente installato) a valle del filtro, per raggiungere la massima pressione in contro-corrente e ottenere la migliore pulizia della cartuccia.

MANUTENZIONE STRAORDINARIA

Con il tempo la pulizia della cartuccia effettuata mediante le operazioni di manutenzione ordinaria può diventare problematica a causa di eventuali incrostazioni sulla rete della cartuccia.

In questo caso è necessario eseguire una pulizia straordinaria della cartuccia, secondo la seguente modalità:

- interrompere il flusso d'acqua a monte del filtro;
- scaricare la pressione del filtro aprendo un rubinetto dell'impianto idraulico a valle del filtro;
- aprire il filtro svitando il bicchiere dalla testata, utilizzando l'apposita chiave di apertura (fornita di serie);
- estrarre la cartuccia (utilizzando dei guanti protettivi per evitare eventuali escoriazioni dovute alla maglia usurata);
- lavare la cartuccia sotto un getto di acqua fredda ed eventualmente aiutarsi con uno spazzolino morbido per rimuovere la maggior parte delle impurità;
- inserire la cartuccia pulita nel bicchiere;
- avvitare il bicchiere alla testata;
- rimettere in funzione il filtro seguendo le procedure di "MESSA IN FUNZIONE"

ATTENZIONE: nel caso di persistenza delle incrostazioni, o nel caso la pressione differenziale dei manometri restasse superiore a 1 BAR dopo la rimessa in funzione del filtro, sostituire la cartuccia con una nuova.

AVVERTENZA: le cartucce e il bicchiere trasparente del filtro hanno una vita media di utilizzo: si consiglia di sostituire le cartucce in rete di plastica tipo RLH e RSH almeno ogni 24 mesi e la cartuccia in rete d'acciaio tipo RAH almeno ogni 48 mesi. Il bicchiere del filtro deve essere sostituito con uno nuovo ogni 5 anni almeno.

Lo smaltimento delle cartucce e dei bicchieri non più utilizzabili deve essere effettuato rispettando le vigenti disposizioni di legge in materia.

GUIDA ALLA RISOLUZIONE DEI PROBLEMI

I filtri HYDRA DS sono realizzati seguendo i più rigidi controlli di qualità e sottoposti a severi test di efficienza e resistenza. Di seguito sono presentati una serie di inconvenienti che si possono manifestare a causa di difetti di installazione, manutenzione o impieghi difformi da quelli indicati, per possibili disattenzioni nell'impiego o, infine, a causa dell'usura del filtro e delle sue parti.

PROBLEMA	CAUSE	RIMEDI
Non esce acqua dai rubinetti	<ul style="list-style-type: none">- cartuccia intasata;- rottura bicchiere;- valvole di intercettazione e/o il by-pass chiusi.	<ul style="list-style-type: none">- pulire la cartuccia, seguendo le procedure di manutenzione straordinaria;- sostituire il bicchiere e il relativo O-ring;- aprire la valvole di intercettazione o by-pass chiusi.
Esce acqua non filtrata dai rubinetti	<ul style="list-style-type: none">- rottura cartuccia;- rottura molla;- guarnizione cartuccia rovinata;- valvola by pass aperta.	<ul style="list-style-type: none">- sostituire la cartuccia;- sostituire la molla;- sostituire la guarnizione della cartuccia;- chiudere la valvola di by pass.
La cartuccia non si pulisce	<ul style="list-style-type: none">- pressione insufficiente all'interno del bicchiere;- cartuccia non correttamente posizionata nel bicchiere.	<ul style="list-style-type: none">- controllare il tubo di scarico: se presenta strozzature o curve troppo strette, rimuovere l'inconveniente;- ruotare in senso orario od antiorario la cartuccia in modo che possa muoversi verticalmente senza sforzo nel bicchiere.
Trafilamento acqua tra la testa e bicchiere del filtro	<ul style="list-style-type: none">- O-ring di tenuta del bicchiere rovinato.	<ul style="list-style-type: none">- sostituire O-ring.
Trafilamento acqua dalle connessioni tra tubazioni e filetti laterali del filtro	<ul style="list-style-type: none">- sigillante (TEFLON) non sufficiente.	<ul style="list-style-type: none">- aggiungere alcuni giri di TEFLON.
Trafilamento acqua tra bicchiere e valvola di scarico	<ul style="list-style-type: none">- guarnizione della valvola di scarico rovinata.	<ul style="list-style-type: none">- sostituire la guarnizione.

DICHIARAZIONE DI CONFORMITÀ

Indirizzo costruttore: ATLAS FILTRI s.r.l. - Via del Santo, 227 - 35010 Limena (PD) - ITALIA

I filtri HYDRA DS vengono costruiti in conformità alle seguenti direttive Europee:

UNI EN 1717 - Protezione dall'inquinamento dell'acqua potabile negli impianti idraulici e requisiti generali atti a prevenire l'inquinamento da riflusso.



Dear Customer,

Congratulations for choosing this Made in Italy ATLAS FILTRI product. Please carefully read and keep this document that will help you to best enjoy and use all our products. Continue to prefer us and beware of imitations.

TECHNICAL SPECIFICATIONS

HYDRA DS self-cleaning filters were designed and constructed with innovative technical solutions concerning filter cartridge cleaning system efficiency by washing in counter-current to remove more substances deposited on the cartridge surface.

The filter has a nominal filtration level of 90 micron in the RAH version with stainless steel net cartridges and RLH version with plastic net cartridge, or 50 micron nominal filtration in the RSH versions with pleated plastic net cartridges.

When the filtering element is clogged, it is simply cleaned by opening the valve on the bottom of the bowl (see figure 1).

This operations generates a depression in the filter that pushes the cartridge down, automatically reversing water flow from the inside (counter-current) out of the cartridge (see figure 2).

This water flow in counter-current carries particles and substances deposited on the cartridge to the drain.

Closing the valve after a couple of seconds returns pressure distribution to its initial conditions and the internal spring returns the cartridge to its service position (see figure 3).

The HYDRA DS filter features a drain funnel, which is a device designed to protect potable water in water installations against pollution, to prevent pollution by backflow, in accordance with European standard UNI EN 1717 of November 2002. This device prevents backflow by making all elements downstream from the solenoid drain valve vent to atmosphere (protection unit symbol: DC).

WARNING: the above described operating modes and the back-wash cleaning in counter-current occur in excellent conditions with minimum 1.8 BAR supply pressure.

WARNING: ONLY USE THE FILTER IN THE OPERATING CONDITIONS INDICATED ON THE STICKER ON THE FILTER BOWL. IF HYDRAULIC SYSTEM PRESSURE EXCEEDS 8 BAR, A PRESSURE REDUCER MUST BE INSTALLED. INSTALLATION OF AN ANTI-WATER HAMMER DEVICE TO PROTECT THE FILTER IS RECOMMENDED.

FAILURE TO MEET THE OPERATING CONDITIONS MAKES THE WARRANTY VOID.

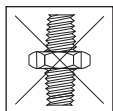

CONIC

INSTALLATION

Before installing the filter, it is strongly recommended the installation of a by-pass and shut-off valve, while keeping both the filter inlet and outlet closed (see figure 4). Pressure gauges must be installed one before the filter, to read inlet pressure, and the other one after the filter, to read the outlet pressure.

Mount the filter on the wall using the support with screws (standard supply).

Connect the filter inlet and outlet connections (NB: outlet indicated by an arrow on the head) only to pipes with BSP type connections (cylindrical, GAS type) as indicated in the drawing.

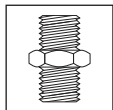

CYLINDRICAL(GAS)

WARNING: only use TEFLON strips to seal filter connections. Do not use other types of sealing material or the warranty shall be null and void.

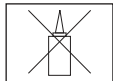

SEALANTS

DRAIN CONNECTIONS TO THE WATER MAINS

Connect a rubber tube reinforced with canvas to the drain funnel or hose fitting at the base of the filter, secure with a clamp and have it discharge into the drain (see figures 5A and 5B). The drain point must be lower than the drain funnel or hose fitting. The rubber tube reinforced with canvas must not be more than 2 metres long.

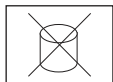

PASTE

WARNING: avoid bending or pinching the rubber tube reinforced with canvas: this could generate counter-pressure against the drain with consequent malfunctions.

FILTER START-UP

As the installation of the filter and the connection of the rubber hose to the drainage are made, proceed as follows:

- by gradually opening water supply to the filter, make sure there are no water leaking;
- gradually fill the filter to about full and then release air in the filter as following: by opening the breather screw on the head of the filter, making sure all air is released and the filter comes completely filled with water, then tighten the breather screw;

Now the filter is ready for proper functioning.



CANAPA



TEFLON TAPE

WARNINGS

Only use HYDRA DS self-cleaning filters to filter mains or well water and to filter sand and other large impurities from water with pH levels between 6.5 and 8.5. Do not use the filter to filter lime. Do not filter other liquids.

WARNING: HYDRA DS self-cleaning filters do not make water drinkable. Do not use the filtered water as drinking water unless water quality is known. Atlas Filtri is not liable for improper HYDRA DS filter use.

ROUTINE MAINTENANCE

Routine maintenance consists in cleaning the filter cartridge with back-wash in counter-current operation by opening the drain valve for 15/20 seconds. Back-wash in counter-current is performed as indicated in the "TECHNICAL SPECIFICATIONS" section.

If the cartridge is not perfectly clean after washing, repeat the operation with the same procedure one or more times until the desired cleanliness is reached. If acceptable cleanliness is not achieved for a good filter operations, follow the extraordinary maintenance procedure as described here following.

Notes for a proper routine maintenance:

Note 1: carry-on the routine maintenance before the pressure difference between the two manometers exceeds 1 BAR.

Note 2: for mains water we recommend routine maintenance at least once a week, repeating the operation 2 or 3 times consecutively, if necessary, after letting suspensions decant for several seconds.

Note 3: for well water we recommend routine maintenance several times a week, repeating the operation 2 or 3 times consecutively, if necessary, after letting suspensions decant for several seconds.

WARNING. During cleaning operations water (not filtered) is still supplied.

We suggest you interrupt the water supply by closing faucets or the by-pass faucet (if installed) downstream from the filter to reach maximum pressure in counter-current and the best cartridge cleaning results.

EXTRAORDINARY MAINTENANCE

In time, routine cartridge cleaning may become difficult due to cloggin-up of the cartridge net. In this case, extraordinary cartridge cleaning is required as follows:

- shut-off water flow upstream from the filter;
- release the filter pressure by opening a tap downstream the filter;
- open the filter by unscrewing the bowl from the head using the supplied spanner;
- remove the cartridge (wearing protective gloves to prevent scratches due to worn net);
- clean the cartridge under a jet of cold water and use a soft brush to remove impurities;
- insert the clean cartridge in the bowl;
- screw the bowl onto the head;
- follow the procedure under "FILTER START-UP" to put the filter in service.

WARNING: for persistent encrustations onto the filter net or if the pressure difference between the two manometers remains above 1 BAR after cleaning the filter, replace the filter with a new one.

WARNING: filter cartridges and the transparent bowl have an average working life of, for that reason we recommend replacing RLH and RSH plastic net cartridges at least every 24 months and RAH stainless steel net cartridge at least every 48 months. The filter bowl must be replaced with a new one at least every 5 years.

Follow the local regulation in force when disposing cartridges and bowls.

TROUBLESHOOTING

HYDRA DS filters are constructed following strict quality controls and are subject to stringent efficiency and resistance tests. See here following a series of problems that may occur due to incorrect installation or maintenance or improper use, possible negligence or due to filter or filter parts consumption.

PROBLEM	CAUSE	SOLUTION
Water does not run from faucets	<ul style="list-style-type: none">- cartridge clogged;- Bowl broken;- cut-off valves and/or By-pass closed.	<ul style="list-style-type: none">- clean the cartridge following the extraordinary maintenance procedure;- replace the bowl and O-ring;- open the closed cut-off valve or by-pass.
Unfiltered water runs from faucets	<ul style="list-style-type: none">- cartridge broken;- spring broken;- cartridge gasket ruined;- by-pass valve open.	<ul style="list-style-type: none">- replace the cartridge;- replace the spring;- replace the cartridge gasket;- close the by-pass valve.
The cartridge does not clean during self-cleaning operation	<ul style="list-style-type: none">- insufficient pressure in the bowl;- cartridge not correctly positioned in the bowl.	<ul style="list-style-type: none">- check the drain pipe: if pinched or bent, remove the problem;- rotate the cartridge clockwise or Counter-clockwise so that it moves vertically without strain in the bowl.
Water leaks between the filter head and bowl.	<ul style="list-style-type: none">- Bowl O-ring ruined	<ul style="list-style-type: none">- replace the O-ring.
Water leaks from connections between pipes and from the sides of the filter	<ul style="list-style-type: none">- sealant (TEFLON) insufficient	<ul style="list-style-type: none">- add a few turns of TEFLON
Water leaks between the bowl and drain valve	<ul style="list-style-type: none">- drain valve gasket damaged	<ul style="list-style-type: none">- replace the gasket.

DECLARATION OF COMPLIANCE

Manufacturer's address: ATLAS FILTRI srl - Via del Santo 227, 35010 Limena (PD) - ITALY

HYDRA DS filters are constructed in accordance with the following European directives: UNI EN 1717 - Protection against pollution of potable water in water installations and general requirements of devices to prevent pollution by backflow.



Cher Client

Nous vous remercions d'avoir acheté ce filtre fabriqué en Italie par ATLAS FILTRI et vous remercions de votre choix. Lisez attentivement et conservez ce document qui vous aidera à mieux utiliser nos articles et à les apprécier pleinement. Continuez à nous faire confiance mais méfiez-vous des imitations.

CARACTÉRISTIQUES TECHNIQUES

Les filtres autonettoyants HYDRA DS ont été conçus et fabriqués avec des solutions techniques innovatrices en ce qui concerne l'efficacité du système de nettoyage de la cartouche filtrante (lavage à contre-courant), qui permet de mieux éliminer les substances s'étant déposées à la surface de cette dernière.

Le filtre a un degré de filtrage nominal de 90 microns dans les versions RAH, avec cartouche dotée d'un réseau en acier inox et RLH ou d'un réseau en plastique, et un filtrage nominal de 50 microns dans les versions RSH, avec cartouche dotée d'un réseau en plastique plissé.

Quand l'élément filtrant est engorgé, il suffit tout simplement d'ouvrir la soupape située au fond du corps pour le nettoyer (voir figure 1).

Une dépression, qui pousse la cartouche vers le bas et inverse automatiquement le flux de l'eau de l'intérieur vers l'extérieur (contre-courant) de la cartouche, se crée à l'intérieur du filtre suite à cette opération (voir figure 2).

Ce flux d'eau en contre-courant emporte les particules et les substances qui se sont déposées sur la cartouche et les achemine vers l'égoût.

Fermer la soupape au bout de quelques secondes pour avoir de nouveau la distribution initiale des pressions. Le ressort interne reporte alors la cartouche dans la position de service (voir figure 3).

Le filtre HYDRA DS est équipé d'un entonnoir de vidange, un dispositif en mesure de prévenir la pollution de l'eau potable due au reflux dans les installations hydriques, conformément à la norme européenne UNI EN 1717 de novembre 2002. Ce dispositif empêche le reflux de tous les éléments en aval de l'électrovanne de vidange en évacuant l'air dans l'atmosphère (symbole de l'unité de protection: DC).

AVERTISSEMENT: les modes de fonctionnement décrits plus haut et le lavage en contre-courant doivent avoir lieu dans des conditions optimales, avec une pression minimale à l'entrée de 1,8 BAR.

ATTENTION: N'UTILISER LE FILTRE QUE CONFORMÉMENT AUX CONDITIONS DE SERVICE INDIQUÉES SUR L'ÉTIQUETTE COLLÉE SUR LE CORPS DE CE DERNIER. SI LA PRESSION DE L'INSTALLATION HYDRAULIQUE DÉPASSE 8 BAR, IL FAUT OBLIGATOIREMENT MONTER UN RÉDUCTEUR DE PRESSION. IL EST RECOMMANDÉ DE MONTER UN DISPOSITIF CONTRE LE COUP DE BÉLIER POUR PROTÉGER LE FILTRE.

LA GARANTIE CESSE D'ÊTRE VALABLE EN CAS DE NON-RESPECT DES CONDITIONS DE SERVICE.

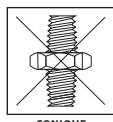

CONIQUE

MONTAGE

Avant de procéder aux opérations de montage du filtre, monter une soupape de bypass et préparer les soupapes d'arrêt, en laissant aussi bien l'entrée et la sortie relatives au filtre fermées (voir figure 4).

Installer un manomètre avant le filtre, pour lire la pression d'admission, et un autre après le filtre, pour lire la pression de sortie.

Fixer le filtre au mur à l'aide du support muni de vis (fourni de série).

Ne relier les raccords d'entrée et de sortie du filtre (N. B.: la sortie est indiquée par une flèche sur la tête) qu'aux tuyaux ayant des raccords de type BSP (cylindriques, du genre GAZ) comme indiqué sur le dessin.

ATTENTION: n'utiliser que du TÉFLON en ruban pour sceller les raccords du filtre et aucun autre type de matériel, sous peine de déchéance de la garantie.

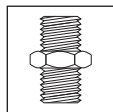

CYLINDRIQUE (GAZ)

RACCORDEMENT DE LA SOUPAPE DE DÉCHARGE AU RÉSEAU HYDRIQUE

Relier un tuyau en caoutchouc toilé à l'entonnoir de vidange ou à l'embout situé à la base du filtre, bien le fixer avec un collier et l'amener vers l'égoût (voir figures 5A et 5B). Le point de vidange doit se trouver à une hauteur inférieure à celle de l'entonnoir ou de l'embout. Le tuyau en caoutchouc toilé ne doit pas être plus long que 2 mètres.

ATTENTION: éviter de plier et d'étrangler le tuyau en caoutchouc toilé car il pourrait y avoir une contre-pression dans l'égoût, ce qui provoquerait un mauvais fonctionnement.

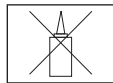

COLLE

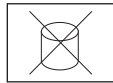

PATE

MISE EN SERVICE

Procéder comme suit lorsque les opérations de montage et de raccordement à la vidange du filtre sont terminées:

- Vérifier s'il n'y a pas de fuites en ouvrant graduellement l'eau à l'entrée du filtre ;
- Remplir petit à petit le filtre jusqu'aux 3/4 environ, évacuer l'air qui s'y trouve dans le façon suivant: ouvrir la vis de purge située sur la tête de l'appareil, s'assurer que tout l'air est expulsé en remplissant complètement le filtre d'eau et fermer la vis de purge;

Le filtre est alors prêt à être utilisé correctement.



CHANVRE



RUBAN DE TEFLON

AVERTISSEMENTS

N'utiliser les filtres autonettoyants HYDRA DS que pour filtrer l'eau du réseau ou d'un puits, ayant un pH compris entre 6,5 et 8,5, afin d'éliminer le sable, les paillettes et les autres impuretés grossières. Ne pas utiliser le filtre pour filtrer la boue. Ne pas filtrer d'autres liquides.

ATTENTION: les filtres auto-nettoyants HYDRA DS ne sont pas des potabilisateurs, ne pas utiliser l'eau filtrée comme eau potable sans en connaître parfaitement la qualité. Atlas Filtri décline toute responsabilité en cas d'usage impropre des filtres HYDRA DS.

ENTRETIEN COURANT

L'entretien courant consiste à laver la cartouche filtrante en contre-courant, en ouvrant la soupape de décharge pendant 15/20 secondes. Le lavage en contre-courant doit avoir lieu selon le mode indiqué dans la section CARACTÉRISTIQUES TECHNIQUES.

Si la cartouche n'est pas parfaitement propre, répéter l'opération de lavage une ou plusieurs fois jusqu'à ce que la cartouche soit propre. S'il est impossible d'obtenir une propreté acceptable pour le bon fonctionnement du filtre, procéder à l'entretien supplémentaire indiqué plus loin.

Suggestions pour un entretien courant optimal:

Suggestion 1: effectuer les opérations d'entretien courant avant que la différence de pression entre le manomètre en amont et celui en aval dépasse 1 BAR.

Suggestion 2: si l'eau est prélevée d'un aqueduc, il est conseillé de procéder à l'entretien courant au moins une fois par semaine, en répétant si nécessaire l'opération 2 ou 3 fois de suite, après avoir laissé décanter les suspensions pendant quelques secondes.

Suggestion 3: si l'eau est prélevée d'un puits, il est conseillé de procéder à l'entretien courant plusieurs fois par semaine, en répétant si nécessaire l'opération 2 ou 3 fois de suite, après avoir laissé décanter les suspensions pendant quelques secondes.

AVERTISSEMENT. Durant les opérations de lavage, l'eau (non filtrée) est néanmoins fournie à l'appareil.

Il est conseillé d'interrompre la fourniture d'eau aux appareils en fermant les robinets ou le robinet de by-pass (éventuellement monté) en aval du filtre, pour atteindre la pression maximale en contre-courant et obtenir un nettoyage optimal de la cartouche.

ENTRETIEN SUPPLÉMENTAIRE

Le nettoyage de la cartouche effectué grâce aux opérations d'entretien courant peut devenir problématique à la longue à cause d'incrustations éventuelles sur le réseau de cette dernière.

Il faut dans ce cas nettoyer la cartouche à fond en procédant comme suit:

- interrompre le flux d'eau en amont du filtre;
- évacuer la pression du filtre en ouvrant un robinet de l'installation hydraulique en aval du filtre;
- ouvrir le filtre en dévissant le corps de la tête à l'aide de la clé prévue à cet effet (fournie de série);
- enlever la cartouche (en mettant des gants de protection pour éviter les écorchures éventuelles dues au réseau usé);
- laver la cartouche sous un jet d'eau froide en s'aidant éventuellement d'une petite brosse souple pour éliminer une bonne partie des impuretés;
- introduire la cartouche propre dans le corps;
- visser le corps à la tête;
- remettre le filtre en service en suivant la procédure indiquée à la section "MISE EN SERVICE"

ATTENTION: si les incrustations persistent ou si la pression différentielle des manomètres reste supérieure à 1 BAR après la remise en service du filtre, remplacer la cartouche par une neuve.

AVERTISSEMENT: les cartouches et le corps transparent du filtre ont une durée de vie moyenne: il est conseillé de remplacer la cartouche avec réseau en plastique de type RLH ou RSH au moins tous les 24 mois et la cartouche avec réseau en acier de type RAH au moins tous les 48 mois. Le corps du filtre doit être remplacé par un neuf au moins tous les 5 ans.

Les cartouches et les corps qui ne sont plus utilisables doivent être éliminés en respectant les dispositions de loi en vigueur en la matière.

SOLUTION DES ANOMALIES

Les filtres HYDRA DS sont fabriqués avec les contrôles de qualité les plus rigides et soumis à des tests d'efficacité et de résistance sévères. Nous reportons ci-dessous une série d'inconvénients pouvant se présenter à cause de défauts au niveau du montage ou de l'entretien, d'un usage autre que celui indiqué, d'une négligence durant l'utilisation ou de l'usure du filtre et de ses pièces.

ANOMALIE	CAUSES	SOLUTIONS
L'eau ne sort pas des robinets	<ul style="list-style-type: none"> - cartouche engorgée - rupture du corps - soupapes d'arrêt et/ou de by-pass fermées 	<ul style="list-style-type: none"> - nettoyer la cartouche en suivant la procédure de l'entretien supplémentaire - remplacer le corps et la bague torique - ouvrir la soupape d'arrêt ou de by-pass fermée correspondante
L'eau qui sort des robinets n'est pas filtrée	<ul style="list-style-type: none"> - rupture de la cartouche - rupture du ressort - joint de la cartouche abîmé - soupape de by-pass ouverte 	<ul style="list-style-type: none"> - remplacer la cartouche - remplacer le ressort - remplacer le joint de la cartouche - fermer la soupape de by-pass
La cartouche ne se nettoie pas	<ul style="list-style-type: none"> - pression insuffisante à l'intérieur du corps - cartouche pas bien mise dans le corps. 	<ul style="list-style-type: none"> - contrôler le tuyau de vidange : éliminer les étranglements ou les coudes trop prononcés - tourner la cartouche dans le sens des aiguilles d'une montre ou dans le sens inverse pour qu'elle puisse se déplacer verticalement sans effort dans le corps
Il y a une fuite d'eau entre la tête et le corps du filtre	<ul style="list-style-type: none"> - Bague torique d'étanchéité du corps abîmée 	<ul style="list-style-type: none"> - remplacer la bague torique.
De l'eau s'écoule des raccords entre les tuyaux et les filetages latéraux du filtre	<ul style="list-style-type: none"> - élément servant à sceller (TÉFLON) insuffisant 	<ul style="list-style-type: none"> - ajouter quelques tours de TÉFLON
Il y a une fuite d'eau entre le corps et la soupape de décharge	<ul style="list-style-type: none"> - joint de la soupape de décharge abîmé 	<ul style="list-style-type: none"> - remplacer le joint.

DÉCLARATION DE CONFORMITÉ

Adresse du fabricant: ATLAS FILTRI s.r.l. - Via del Santo, 227 - 35010 Limena (PD) - ITALIE

Les filtres HYDRA DS sont fabriqués conformément aux directives européennes suivantes:
UNI EN 1717 - Protection contre la pollution de l'eau potable dans les installations hydriques et conditions générales pour prévenir la pollution due au reflux.



Sehr geehrter Kunde!

Wir beglückwünschen Sie, dass Sie dieses in Italien hergestellte Produkt von ATLAS FILTRI erworben haben. Lesen Sie dieses Dokument sorgfältig und bewahren Sie es ebenso sorgfältig auf, denn es hilft Ihnen dabei, unsere Produkte am besten kennen zu lernen und zu verwenden. Bleiben Sie uns treu, aber achten Sie sorgfältig darauf, keine Produktimitate zu kaufen.

TECHNISCHE EIGENSCHAFTEN

Die selbst reinigenden Filter der Serie HYDRA DS wurden unter Zuhilfenahme innovativer technischer Lösungen konzipiert und ausgeführt, besonders hinsichtlich der Effizienz des Reinigungssystems der Filterpatrone, welche mittels Gegenstrom-Reinigung erfolgt, die eine bessere Entfernung der auf der Oberfläche der Patrone abgelagerten Substanzen gewährleistet.

Der Filter verfügt über einen nominalen Filtrierungsgrad von 90 Micron in den Ausführungen RAH mit Patrone aus Inox-Stahlnetz und RLH mit Patrone aus Plastiknetz, bzw. nominale Filtrierung von 50 Micron in den Ausführungen RSH mit Patrone aus plissiertem Plastiknetz.

Wenn das Filterelement verstopft ist, erfolgt der Reinigungsvorgang durch ein einfaches Öffnen des Ventils, das am Boden des Bechers angebracht ist (siehe Abbildung 1).

Durch diesen Vorgang wird im Inneren des Filters ein Unterdruck erzeugt, welcher die Patrone nach unten drückt und den Wasserfluss automatisch vom Patroneninneren ins Patronenäußere (Gegenstrom) umkehrt (siehe Abbildung 2).

Durch diesen Gegenstrom-Fluss des Wassers werden Partikel und Substanzen, die sich auf der Patrone abgelagert haben, mitgeführt und zum Auslauf geleitet.

Beim Schließen des Ventils nach wenigen Sekunden, wird die ursprüngliche Druckverteilung wieder hergestellt und die dafür vorgesehene interne Feder bringt die Patrone wieder in Betriebsposition (siehe Abbildung 3).

Der Filter HYDRA DS ist mit einem Ablauftrichter ausgestattet, der das Trinkwasser in einer hydraulischen Anlage vor Verunreinigungen schützt, indem er gemäß der EU-Norm DIN EN 1717 vom November 2002 die Verschmutzung infolge eines Rückflusses unterbindet. Diese Vorrichtung unterbindet den Rückfluss, indem sämtliche, dem Ablassventil nachgeschalteten Elemente in die Atmosphäre abgegeben werden (Schutzsymbol der Einheit: DC).

HINWEIS: Die oben beschriebenen Betriebsmodalitäten und die Gegenstrom-Reinigungen erfolgen unter optimalen Bedingungen mit einem Mindesteingangsdruck von 1,8 BAR.

ACHTUNG: Verwenden Sie den Filter ausschließlich unter Beachtung der Betriebsbedingungen, wie sie auf der am Filterbecher angebrachten Plakette angegeben sind. Wenn der Druck der hydraulischen Anlage 8 Bar überschreitet, ist die Installation eines Druckreduktors verpflichtend erforderlich. Wir empfehlen die Installation eines Wasser-schlagdämpfers für den Schutz des Filters.

DIE NICHTBEACHTUNG DER BETRIEBSBEDINGUNGEN ZIEHT DEN VERFALL DER GARANTIEFRISTEN NACH SICH.

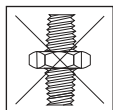

KONISCH

INSTALLATION

Vor der Durchführung der Filterinstallation empfehlen wir, einen Druckausgleicher zu installieren und die Absperrventile vorzubereiten, wobei sowohl der entsprechende Eingang als auch der Ausgang vom und zum Filter verschlossen gehalten werden (siehe Abbildung 4).

Stellen die Manometer vor und nach dem Filter auf, um der Druck am Wasser Eingang und Ausfahrt zu lesen.

Fixieren Sie den Filter mithilfe der dafür vorgesehenen Halterung mit Schrauben (wird serienmäßig geliefert) an der Wand.

Schließen Sie die Eingangs- und Ausgangsanschlüsse des Filters (Hinweis: der Ausgang wird mit einem Pfeil über der Stirnseite angezeigt) ausschließlich an Leitungen an, die über BSP-Anschlüsse verfügen (zylindrisch, Typ GAS), wie aus der entsprechenden Zeichnung zu entnehmen ist.

ACHTUNG: Benützen Sie nur TEFLON-Band zur Versiegelung und Abdichtung der Filteranschlüsse. Verwenden Sie kein anderes Dichtungsmaterial, da Sie ansonsten der Garantie verlustig gehen.

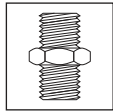

ZYLINDRISCH (GAS)

ANSCHLUSS DES ABLAUFS AN DAS WASSERNETZ

Verbinden Sie am Ablauftrichter oder an der Schlauchverschraubung auf dem Boden des Filters einen mit einer Schlauchbride ordnungsgemäß befestigten Leinengummischlauch und führen Sie ihn zum Abfluss (siehe Abbildung 5A und 5B). Der Abflusspunkt muss sich an einer niedrigeren Stelle befinden als der Ablauftrichter oder die Schlauchverschraubung. Die Länge des Leinengummischlauchs darf zwei Meter nicht überschreiten.

ACHTUNG: Vermeiden Sie Falten oder Quetschungen des Leinengummischlauches: Diese könnten einen Gegendruck am Ablauf und in weiterer Folge eine Beeinträchtigung der Funktionstüchtigkeit verursachen.

INBETRIEBNAHME

Führen Sie nach Beendigung der Installation und erfolgtem Anschluss des Filterablasses folgende Schritte durch:

- Stellen Sie sicher, dass keine Wasserlecks vorhanden sind, indem Sie das Eingangswasser zum Filter stufenweise öffnen;
- Füllen Sie den Filter stufenweise auf ca. 3/4 der vollen Füllmenge an, und lassen Sie dann die im Filter vorhandene Luft ab, auf die folgende Weise: öffnen Sie die Entlüftungsschraube, die auf der Stirnseite des Gerätes angebracht ist. Stellen Sie dabei sicher, dass die gesamte Luft ausgestoßen wird, bis der Filter vollständig mit Wasser gefüllt ist. Schließen Sie dann das Entlüftungsgewinde;

Ab jetzt ist der Filter für einen ordnungsgemäßen Einsatz bereit.

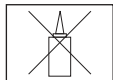

DICHTUNGSMASSE

HINWEISE

Benützen Sie die selbst reinigenden Filter der Serie HYDRA DS ausschließlich dazu, Wasser aus dem Leitungswassernetz oder Quellwasser zu filtern, bzw. jedenfalls Wasser mit einem pH-Wert zwischen 6,5 und 8,5 sowie für die Filtrierung von Sand, Splittern und anderen starken Verunreinigungen. Verwenden Sie den Filter nicht für die Filtrierung von Schlamm. Filtrieren Sie keine anderen Flüssigkeiten.

ACHTUNG: Bei den selbst reinigenden Filtern HYDRA DS handelt es sich nicht um eine Trinkwasseraufbereitungsanlage. Verwenden Sie das filtrierte Wasser nicht als Trinkwasser, falls Sie über keine umfassende Kenntnis der Wasserqualität verfügen. Atlas Filtri weist jegliche Verantwortung und Haftung im Falle eines unsachgemäßen Gebrauches der Filter HYDRA DS zurück.

GEWÖHNLICHE WARTUNG

Die gewöhnliche Wartung besteht in der Durchführung der Gegenstrom-Reinigung der Filterpatrone, indem man das Ablassventil für etwa 15/20 Sekunden öffnet. Die Gegenstrom-Reinigung erfolgt mit den im Abschnitt TECHNISCHE EIGENSCHAFTEN angegebenen Modalitäten.

Falls die Patrone nach erfolgter Reinigung nicht vollständig sauber ist, wiederholen Sie den Vorgang auf die gleiche Art und Weise einmal bzw. mehrere Male bis Sie das gewünschte Reinigungsergebnis erreichen. Falls es nicht möglich sein sollte, einen für den ordnungsgemäßen Betrieb des Filters akzeptablen Reinigungsgrad zu erzielen, bringen Sie das Verfahren für die außergewöhnliche Wartung, die weiter unten angegeben ist, zur Anwendung.

Hinweise für eine optimale gewöhnliche Wartung:

Hinweis 1: führen Sie den Vorgang der gewöhnlichen Wartung durch, bevor die Druckdifferenz zwischen dem oben angebrachten Manometer und dem unten installierten Druckmesser 1 BAR überschreitet.



HANF



TEFLON-BAND

Hinweis 2: Bei Wasser, das aus der Wasserleitung entnommen wurde, empfehlen wir, die gewöhnliche Wartung mindestens einmal pro Woche vorzunehmen, und den Vorgang falls notwendig 2-3-mal hintereinander zu wiederholen, nachdem man die Aufschwemmungen für einige Sekunden sich hat absetzen lassen.

Hinweis 3: Bei Wasser, das aus Quellen oder Brunnen entnommen wurde, empfehlen wir, die gewöhnliche Wartung mehrere Male pro Woche vorzunehmen, und den Vorgang falls notwendig 2-3-mal hintereinander zu wiederholen, nachdem man die Aufschwemmungen für einige Sekunden sich hat absetzen lassen.

HINWEI: Während des Reinigungsvorgangs wird das Wasser (nicht filtriert) als Gebrauchswasser abgegeben. Wir empfehlen die Gebrauchswasserabgabe zu unterbrechen, indem man die Wasserhähne und Ventile bzw. den Hahn des etwaig installierten Druckausgleichers schließt, um einen maximalen Gegenstrom-Druck zu erreichen und eine noch bessere Reinigung der Patrone zu erzielen.

AUSSERGEWÖHNLICHE WARTUNG

Mit der Zeit kann die Reinigung der Patrone mithilfe des Vorgangs der gewöhnlichen Wartung aufgrund von etwaig auftretenden Verkrustungen auf dem Patronennetz problematisch werden. In diesem Fall ist es erforderlich, auf folgende Art und Weise eine außergewöhnliche Wartung der Patrone vorzunehmen:

- Unterbrechen Sie den Wasserfluss über dem Filter;
- Entladen Sie den Druck des Filters beim Öffnen des Hahnes der hydraulischen Anlage unter dem Filter
- Öffnen Sie den Filter, indem Sie den Becher vom Kopf abschrauben, wobei Sie sich des dafür vorgesehenen Öffnungsschlüssel (serienmäßig geliefert) bedienen;
- Entnehmen Sie die Patrone (benützen Sie zu diesem Zwecke Schutzhandschuhe, um etwaige Schürferletzungen durch die abgenutzte Masche zu vermeiden);
- Reinigen Sie die Patronen unter einem Strahl kalten Wassers. Nehmen Sie dabei gegebenenfalls eine kleine, weiche Bürste zur Hilfe um die größten Verunreinigungen zu beseitigen;
- Setzen Sie die saubere Patrone in den Becher ein;
- Verschrauben Sie den Becher mit dem Kopfstück;
- Nehmen Sie den Filter wieder in Betrieb, indem Sie die im Abschnitt „INBETRIEBNAHME“ beschriebenen Schritte ausführen.

ACHTUNG: Falls weiterhin Verkrustungen vorhanden sind oder wenn der Differentialdruck der Manometer nach Wiederinbetriebnahme des Filters weiter einen Wert von 1 BAR überschreitet, ist die Patrone durch eine neue zu ersetzen.

HINWEIS: Die Patronen und das durchsichtige Glas besitzen eine mittlere Lebensdauer: Wir empfehlen, die Plastiknetzpatronen Typ RLH und RSH mindestens alle 24 Monate und die Stahlnetzpatronen Typ RAH mindestens alle 48 Monate zu ersetzen. Der Filterbecher muss mindestens alle 5 Jahre durch einen neuen ersetzt werden.

Die Entsorgung der nicht mehr verwendbaren Patronen und Becher muss unter Einhaltung der entsprechenden geltenden Gesetzesbestimmungen erfolgen.

PROBLEMLÖSUNGSFÜHRER

Die Filter der Serie HYDRA DS werden unter Einhaltung der strengsten Qualitätskontrollen hergestellt und werden strengen Effizienz- und Widerstandstests unterzogen. Im Folgenden werden eine Reihe von Störungen oder Problemen gezeigt, die aufgrund von Fehlern bei Installation und Wartung, nach einer vom vorgesehenen Verwendungszweck abweichenden Nutzung, wegen Unachtsamkeiten im Betrieb bzw. schlussendlich durch Verschleiß des Filters und seiner Komponenten, auftreten können.

PROBLEM	URSACHE	ABHILFE
Es tritt kein Wasser aus den Hähnen	<ul style="list-style-type: none"> - Patrone verstopft; - Becher beschädigt; - Absperrventile und/oder Druckausgleicher geschlossen 	<ul style="list-style-type: none"> - Patrone putzen, wobei das Verfahren der gewöhnlichen Wartung eingehalten wird; - Den Becher und den entsprechenden O-Ring austauschen; - geschlossene Absperrventile bzw. geschlossenen Druckausgleicher öffnen.
Es fließt nicht filtriertes Wasser aus den Hähnen	<ul style="list-style-type: none"> - Patrone beschädigt; - Feder beschädigt; - Patronendichtung kaputt; - Ventil des Druckausgleichers offen 	<ul style="list-style-type: none"> - Patrone ersetzen; - Feder ersetzen; - Patronendichtung ersetzen; - Ventil des Druckausgleichers schließen.
Die Patrone lässt sich nicht reinigen	<ul style="list-style-type: none"> - Nicht genügend Druck im Inneren des Bechers vorhanden; - Patrone ist nicht ordnungsgemäß im Becher platziert. 	<ul style="list-style-type: none"> - Ablassschlauch kontrollieren: Falls dieser Quetschungen oder zu enge Kurven aufweist, beseitigen Sie diese Störung; - die Patrone im oder gegen den Uhrzeigersinn drehen, sodass diese sich auf leichte Weise vertikal im Becher bewegen kann.
Wasserundichtigkeit zwischen Kopfteil und Filterbecher	<ul style="list-style-type: none"> - Dichtungs- O -Ring des Bechers kaputt. 	<ul style="list-style-type: none"> - O-Ring durch ersetzen.
Wasserundichtigkeit bei den Anschlüssen zwischen Leitungen und seitlichen Gewinden des Filters	<ul style="list-style-type: none"> - Kein ausreichendes Dichtungsmaterial (TEFLON) 	<ul style="list-style-type: none"> - Einige Umdrehungen des TEFLON- Bandes hinzufügen.
Wasserundichtigkeit zwischen Becher und Ablassventil	<ul style="list-style-type: none"> - Dichtung des Ablassventils kaputt 	<ul style="list-style-type: none"> - Dichtung durch ersetzen.

KONFORMITÄTSERKLÄRUNG

Adresse des Herstellers: ATLAS FILTRI s.r.l. - Via del Santo, 227 - 35010 Limena (PD) - ITALIA

Die Filter HYDRA DS werden gemäß den folgenden EU-Richtlinien hergestellt:
 DIN EN 1717 - Schutz des Trinkwassers vor Verunreinigungen in Trinkwasser-Installationen und allgemeine Anforderungen an Sicherheitseinrichtungen zur Verhütung von Trinkwasserverunreinigungen durch Rückfließen.



Estimado Cliente:

Le felicitamos por haber elegido este producto de ATLAS FILTRI fabricado en Italia. Lea y conserve con atención el presente documento que le ayudará a apreciar y a utilizar mejor todos nuestros productos. Continúe eligiéndonos, pero tenga cuidado con las imitaciones.

CARACTERÍSTICAS TÉCNICAS

Los filtros autolimpiantes HYDRA DS han sido diseñados y realizados valiéndose de soluciones técnicas innovadoras en lo que respecta a la eficacia del sistema de limpieza del cartucho filtrante, mediante lavado contracorriente, que asegura una mayor eliminación de sustancias depositadas en la superficie del cartucho.

El filtro tiene un grado de filtración nominal de 90 micras en las versiones RAH con cartucho de malla de acero inoxidable y RLH con cartucho de malla de plástico, o filtración nominal de 50 micras en las versiones RSH con cartucho de malla de plástico plisada.

Cuando el elemento filtrante está obstruido, la operación de limpieza se realiza abriendo simplemente la válvula ubicada en el fondo del vaso (véase figura 1).

Con esta operación en el interior del filtro se genera una depresión que empuja hacia abajo el cartucho e invierte automáticamente el flujo del agua desde el interior hacia el exterior (contracorriente) del cartucho (véase figura 2).

Este flujo de agua en contracorriente lleva consigo partículas y sustancias depositadas en el cartucho y las conduce a la descarga.

Cuando se cierra la válvula después de pocos segundos, se regresa a la distribución inicial de las presiones y el muelle interno específico hace retornar el cartucho a la posición de servicio (véase figura 3).

El filtro HYDRA DS está equipado con embudo de descarga, dispositivo para la protección de la contaminación del agua potable en las instalaciones hidráulicas, apto para prevenir la contaminación por reflujo, en cumplimiento de la norma europea UNI EN 1717 de noviembre de 2002. Dicho dispositivo impide el reflujo, descargando en la atmósfera todos los elementos instalados después de la electroválvula de descarga (símbolo de la unidad de protección: DC).

ADVERTENCIA: los modos de funcionamiento antes descritos y el lavado en contracorriente se producen en las condiciones óptimas con una presión mínima en entrada de 1,8 BAR.

ATENCIÓN: UTILIZAR EL FILTRO EXCLUSIVAMENTE CONFORME A LAS CONDICIONES DE FUNCIONAMIENTO INDICADAS EN LA ETIQUETA COLOCADA EN EL VASO DEL FILTRO. SI LA PRESIÓN DE LA INSTALACIÓN HIDRÁULICA SUPERA LOS 8 BAR, SE DEBE INSTALAR UN REDUCTOR DE PRESIÓN. SE RECOMIENDA INSTALAR UN DISPOSITIVO ANTI-GOLPE DE ARIETE PARA PROTEGER EL FILTRO.

EL INCUMPLIMIENTO DE LAS CONDICIONES DE FUNCIONAMIENTO HACE CADUCAR LA GARANTÍA-

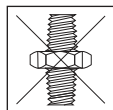

CÓNICO

INSTALACIÓN

Antes de realizar las operaciones de instalación del filtro, se recomienda instalar un bypass y disponer las válvulas de intercepción, manteniendo cerradas la entrada y la salida correspondientes al filtro (véase figura 4).

Instalar un manómetro antes del filtro para tener indicación de la presión de entrada e instalar el otro manómetro en la salida del filtro para tener la indicación de la presión de salida.

Fijar el filtro a la pared mediante el soporte específico con tornillos (provisto de serie).

Conectar las conexiones de entrada y de salida del filtro (NOTA IMPORTANTE: salida indicada con una flecha en la cabeza) exclusivamente a tubos con conexiones tipo BSP (cilíndricas, tipo GAS) como se indica en el diseño.

ATENCIÓN: usar sólo cinta de TEFLÓN para sellar las conexiones del filtro, no usar otro tipo de material sellador, de lo contrario la garantía perderá validez.

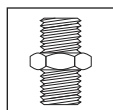

CILÍNDRICO (GAS)

CONEXIÓN DE LA DESCARGA A LA RED HÍDRICA

Conectar al embudo de descarga o al acople de goma, ubicado en la base del filtro, un tubo de goma entelada debidamente fijado con una abrazadera y enviado a la descarga (véase figura 5A y 5B). El punto de descarga debe estar a una altura inferior a la del embudo de descarga o del acople de goma. La longitud del tubo de goma entelada no debe superar los 2 metros.

ATENCIÓN: evitar pliegues y estrangulamientos del tubo de goma entelada: podrían causar contrapresiones en la descarga, perjudicando su funcionamiento.

PUESTA EN FUNCIONAMIENTO

Completadas las operaciones de instalación y de conexión de la descarga del filtro, realizar los siguientes procedimientos:

- Comprobar que no haya pérdidas hidráulicas, abriendo de forma gradual el agua de entrada al filtro;
- Llenar el filtro de manera gradual hasta aproximadamente 3/4 de la capacidad y luego purgar el aire presente en el filtro, en la siguiente manera: abriendo el tornillo de purga ubicado en la cabeza del aparato, verificando que todo el aire sea expulsado hasta que el filtro se llene completamente con agua, luego cerrar el tornillo de purga;

Entonces el filtro está listo para ser usado de manera correcta.

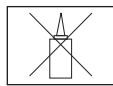

SELLADORES

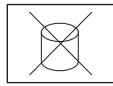

PASTAS



CÁÑAMO



CINTA DE TEFLÓN

ADVERTENCIAS

Utilizar los filtros autolimpiantes HYDRA DS exclusivamente para filtrar agua de red o de pozo, y para filtrar agua con pH comprendido entre 6.5 y 8.5, para la filtración de arena, fragmentos y otras impurezas comunes. No usar el filtro para filtrar lodo. No filtrar otros líquidos.

ATENCIÓN: los filtros autolimpiantes HYDRA DS no son potabilizadores, no utilizar el agua filtrada para uso potable en el caso en que la calidad del agua no se conozca perfectamente. Atlas Filtri no se responsabiliza en caso de uso incorrecta de los filtros HYDRA DS.

MANTENIMIENTO ORDINARIO

El mantenimiento ordinario consiste en realizar el lavado en contracorriente del cartucho filtrante, abriendo la válvula de descarga durante 15/20 segundos. El lavado en contracorriente se realiza con los modos indicados en las CARACTERÍSTICAS TÉCNICAS.

Si el cartucho no estuviera perfectamente limpia tras la operación de lavado, repetir la operación con el mismo modo una o varias veces hasta obtener la limpieza deseada. Si no fuera posible lograr una limpieza aceptable para el buen funcionamiento del filtro, intervenir según el procedimiento de mantenimiento extraordinario indicado más adelante.

Notas para un mantenimiento ordinario óptimo:

Nota 1: realizar el procedimiento de mantenimiento ordinario antes que la diferencia de presión entre el manómetro antes y el otro después del filtro supere 1 BAR.

Nota 2: para el agua procedente de acueducto se recomienda realizar el mantenimiento ordinario al menos

una vez a la semana, repitiendo la operación si fuera necesario 2 ó 3 veces seguidas, tras haber dejado decantar las suspensiones durante algunos segundos.

Nota 3: para el agua procedente de pozo se recomienda realizar el mantenimiento ordinario varias veces a la semana, repitiendo la operación si fuera necesario 2 ó 3 veces seguidas, tras haber dejado decantar las suspensiones durante algunos segundos.

ADVERTENCIA. Durante las operaciones de lavado el agua (no filtrada) es distribuida al usuario. Se recomienda interrumpir el suministro de agua a los usuarios, cerrado las llaves o la llave de by-pass (eventualmente instalada) antes del filtro, para alcanzar la presión máxima en contracorriente y obtener una mejor limpieza del cartucho.

MANTENIMIENTO EXTRAORDINARIO

Con el tiempo la limpieza del cartucho realizada mediante las operaciones de mantenimiento ordinario puede ser problemática debido a eventuales incrustaciones en la red del cartucho.

En este caso es necesario realizar una limpieza extraordinaria del cartucho, según el siguiente modo:

- interrumpir el flujo de agua antes del filtro;
- descargar la presión del filtro abriendo un grifo de la instalación hidráulica bajo del filtro;
- abrir el filtro desenroscando el vaso de la cabeza, utilizando la llave de apertura específica (prevista de serie);
- extraer el cartucho (utilizando guantes de protección para evitar eventuales excoiraciones causadas por la malla desgastada);
- lavar el cartucho bajo un chorro de agua fría y, si fuera necesario, ayudarse con un cepillo suave para eliminar la mayoría de las impurezas;
- introducir el cartucho limpio en el vaso;
- enroscar el vaso en la cabeza;
- poner nuevamente en funcionamiento el filtro siguiendo los procedimientos de "PUESTA EN FUNCIONAMIENTO"

ATENCIÓN: si las incrustaciones persistieran, o si la presión diferencial de los manómetros continuara siendo superior a 1 BAR después de la puesta en funcionamiento del filtro, sustituir el cartucho con uno nuevo.

ADVERTENCIA: los cartuchos y el vaso transparente del filtro tienen una vida útil promedio: se recomienda sustituir los cartuchos de malla de plástico tipo RLH y RSH al menos cada 24 meses y el cartucho de malla de acero tipo RAH al menos cada 48 meses. El vaso del filtro debe ser sustituido con uno nuevo al menos cada 5 años.

La eliminación de los cartuchos y de los vasos sustituidos debe ser realizada respetando las disposiciones legales vigentes en materia.

GUÍA PARA SOLUCIONAR LOS PROBLEMAS

Los filtros HYDRA DS están realizados siguiendo los controles de calidad más estrictos y sometidos a severas pruebas de eficiencia y resistencia. A continuación se presentan una serie de inconvenientes que se pueden manifestar debido a defectos de instalación, mantenimiento o usos disconformes a los indicados, por posibles desatenciones en el uso o, por último, debido al desgaste del filtro y de sus partes.

PROBLEMA	CAUSAS	SOLUCIONES
No sale agua de las llaves	<ul style="list-style-type: none">- cartucho obstruido;- rotura del vaso;- válvulas de interceptación y/o de by-pass cerradas.	<ul style="list-style-type: none">- limpiar el cartucho, siguiendo los procedimientos de mantenimiento extraordinario;- sustituir el vaso y la correspondiente junta tórica;- abrir las válvulas de interceptación o de by-pass cerradas.
Sale agua no filtrada de las llaves	<ul style="list-style-type: none">- rotura del cartucho;- rotura del muelle- junta del cartucho estropeada;- válvula de by-pass abierta.	<ul style="list-style-type: none">- sustituir el cartucho;- sustituir el muelle;- sustituir la junta del cartucho;- cerrar la válvula de by-pass.
El cartucho no se limpia	<ul style="list-style-type: none">- presión insuficiente en el interior del vaso;- cartucho incorrectamente colocado en el vaso.	<ul style="list-style-type: none">- controlar el tubo de descarga: si presenta estrangulamientos o curvas demasiado estrechas, eliminar el inconveniente;- girar en el sentido de las agujas del reloj o en sentido contrario a las mismas el cartucho para que pueda moverse verticalmente sin esfuerzo en el vaso.
Pérdida de agua entre la cabeza y el vaso del filtro	<ul style="list-style-type: none">- junta tórica de estanqueidad del vaso estropeada.	<ul style="list-style-type: none">- sustituir la junta tórica.
Pérdida de agua por las conexiones entre los tubos y los roscados laterales del filtro	<ul style="list-style-type: none">- sellador (TEFLÓN) insuficiente.	<ul style="list-style-type: none">- agregar algunas vueltas de TEFLÓN.
Pérdida de agua entre el vaso y la válvula de descarga	<ul style="list-style-type: none">- junta de la válvula de descarga estropeada.	<ul style="list-style-type: none">- sustituir la junta.

DECLARACIÓN DE CONFORMIDAD

Dirección del fabricante: ATLAS FILTRI s.r.l. - Via del Santo, 227 - 35010 Limena (PD) - ITALIA

Los filtros HYDRA DS son fabricados de conformidad con las siguientes directivas Europeas: UNI EN 1717- Protección de la contaminación del agua potable en las instalaciones hidráulicas y requisitos generales aptos a prevenir la contaminación por refluo.



Уважаемый Заказчик,
Благодарим Вас за выбор настоящего изделия компании ATLAS FILTRI, произведенного в Италии. Внимательно прочитайте и сохраните настоящий документ, который поможет вам оценить и максимально эффективно использовать наши изделия. Надеемся, что вы будете и впредь отдавать предпочтение нашей продукции, однако будьте очень осторожны и избегайте подделок.

ТЕХНИЧЕСКИЕ ХАРАКТЕРИСТИКИ

Самоочищающиеся фильтры серии HYDRA DS разработаны и изготовлены с применением инновационных технологий относительно эффективности системы очистки фильтрующего патрона, основанной на промывании в противотоке, обеспечивающей лучшее удаление частиц, накапливающихся на поверхности патрона. Фильтр имеет номинальную степень фильтрации 90 микрон в моделях RAN с патроном с сеткой из нержавеющей стали и RLH с патроном с пластмассовой сеткой, либо номинальную степень фильтрации 50 микрон в моделях RSH с сеткой из плссированного пластика.

Когда фильтрующий элемент закупоривается, операция чистки выполняется простым открыванием клапана, расположенного на дне стакана (см. рисунок 1).

Вследствие этой операции внутри фильтра образуется пониженное давление, толкающее вниз патрон и автоматически изменяющее направление потока воды изнутри наружу (противоток) патрона (см. рисунок 2). Этот противоток воды уносит с собой частицы и вещества, накопленные на патроне, и направляет их на слив. При закрытии клапана, по прошествии нескольких секунд исходное распределение давления восстанавливается, а специальная пружина возвращает патрон в рабочее положение (см. рисунок 3).

Фильтр HYDRA DS оснащен сливной воронкой, устройством, защищающим от загрязнения питьевой воды в гидросистемах, которое необходимо для того, чтобы предупреждать загрязнение, вызванное обратным потоком, согласно европейскому стандарту UNI EN 1717 от ноября 2002 г. Такое устройство препятствует обратному потоку, выпуская в воздух все частицы, находящиеся на выходе выпускного электроклапана (условное обозначение защитного блока: DC).

ПРЕДУПРЕЖДЕНИЕ: вышеуказанный режим функционирования и промывание в противотоке осуществляются в оптимальных условиях при минимальном входном давлении 1,8 бар.

ВНИМАНИЕ: ИСПОЛЬЗУЙТЕ ФИЛЬТР ТОЛЬКО В СООТВЕТСТВИИ С ЭКСПЛУАТАЦИОННЫМИ УСЛОВИЯМИ, УКАЗАННЫМИ НА ЭТИКЕТКЕ, РАСПОЛОЖЕННОЙ НА СТАКАНЕ ФИЛЬТРА. ЕСЛИ ДАВЛЕНИЕ ГИДРАВЛИЧЕСКОЙ УСТАНОВКИ ПРЕВЫШАЕТ 8 БАР, НЕ ОБХОДИМО УСТАНОВИТЬ РЕДУКТОР ДАВЛЕНИЯ. ДЛЯ ЗАЩИТЫ ФИЛЬТРА РЕКОМЕНДУЕТСЯ УСТАНОВИТЬ УСТРОЙСТВО ДЛЯ ГАШЕНИЯ ГИДРОУДАРА. НЕСОБЛЮДЕНИЕ ЭКСПЛУАТАЦИОННЫХ УСЛОВИЙ ПРИВОДИТ К ПРЕКРАЩЕНИ СРОКА ГАРАНТИИ.

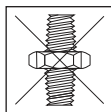

КОНИЧЕСКОЕ

УСТАНОВКА

Перед тем как приступить к операциям по установке фильтра, рекомендуется установить перепускной клапан и подготовить отсечные клапаны, поддерживая закрытыми как вход, так и выход фильтра (см. рисунок 4).

Один манометр необходимо установить спереди фильтра для того, чтобы измерять давление на входе, а второй манометр – сзади фильтра для измерения давления на выходе. Закрепите фильтр на стенке с помощью соответствующего крепления на винтах (поставляется в комплекте).

Подключите входное и выходное соединения фильтра (Внимание: выход обозначен стрелкой на головке); подключение следует осуществлять только к трубопроводам, имеющим соединения с британской трубной конической резьбой (цилиндрические, газовые), как показано на рисунке.

ВНИМАНИЕ: для герметизации соединений фильтра используйте только тефлоновую ленту; не используйте другие материалы для герметизации, так как это приведет к прекращению срока гарантии.

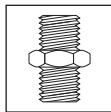

ЦИЛИНДРИЧЕСКОЕ (ГАЗОВОЕ)

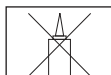

ГЕРМЕТИКИ

ПОДКЛЮЧЕНИЕ СЛИВА К ВОДОПРОВОДНОЙ СЕТИ

Подсоединить к сливной воронке или штуцеру, расположенному на основании фильтра, резиноканевый шланг, надлежащим образом прикрепленный хомутиком, и направить его к сливу (см. рис. 5A и 5B). Место разгрузки должно находиться на высоте ниже, чем высота сливной воронки или штуцера. Длина резиноканевого шланга не должна превышать 2 метров.

ВНИМАНИЕ: не допускайте образования складок или передавливания на шланге из резиновой ткани: это может привести к созданию противодавления при сливе и, соответственно, к неправильной работе устройства.

ЗАПУСК В РАБОТУ

Завершив операции по установке и подключению слива фильтра, выполните следующие процедуры:

- Убедитесь в отсутствии гидравлических утечек, постепенно подавая воду на вход фильтра;
- Постепенно наполните фильтр примерно на 3/4 полного уровня, а затем удалите присутствующий в фильтре воздух следующим образом: отверните выпускной винт, расположенный на головке устройства. Проверьте, чтобы вышел весь воздух в процессе заполнения фильтра водой до полного уровня, после чего заверните выпускной винт; Теперь фильтр готов для использования в соответствии с требованиями.

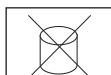

КЛЕЙ



ПАКЛЯ



ТЕФЛОНОВАЯ ЛЕНТА

ПРЕДУПРЕЖДЕНИЯ

Используйте самоочищающиеся фильтры HYDRA DS только для фильтрования водопроводной или колодезной воды, а также для фильтрования воды с pH от 6,5 до 8,5 включительно, для фильтрования песка, окислы или других грубых примесей. Не используйте фильтр для фильтрования грязи. Не производите фильтрование других жидкостей.

ВНИМАНИЕ: самоочищающиеся фильтры HYDRA DS не являются опреснителями; не используйте фильтрованную воду для питья, если качество воды досконально не известно. Компания Atlas Filtri не несет ответственности за неправильное использование фильтров HYDRA DS.

ПЛАНОВОЕ ТЕХОБСЛУЖИВАНИЕ

Плановое техобслуживание заключается в промывании в противотоке фильтрующего патрона, для чего нужно открыть сливной клапан на 15–20 секунд. Промывание в противотоке производится в порядке, указанном в разделе «ТЕХНИЧЕСКИЕ ХАРАКТЕРИСТИКИ».

Если патрон не удастся очистить полностью, повторите операцию промывки в том же порядке один или несколько раз до получения желаемой степени чистоты. В случае невозможности достижения чистоты, приемлемой для правильной работы фильтра, выполните процедуру по внеплановому техобслуживанию, указанную ниже.

Примечания для проведения оптимального планового обслуживания:

Примечание 1: выполняйте процедуру планового техобслуживания, до тех пор, пока перепад давлений между манометрами на входе и на выходе не превысит 1 бар.

Примечание 2: для воды, поступающей из водопровода, рекомендуется проводить планового техобслуживание не реже одного раза в неделю, повторяя, в случае необходимости, операцию 2 или 3 раза подряд,

давая воде с загрязнениями стечь в течение нескольких секунд.

Примечание 3: для воды, поступающей из колодца, рекомендуется проводить планового техобслуживание более одного раза в неделю, повторяя, в случае необходимости, операцию 2 или 3 раза подряд, давая воде с загрязнениями стечь в течение нескольких секунд.

ПРЕДУПРЕЖДЕНИЕ. Во время операций по промыванию вода (не фильтрованная) все равно попадает к потребителю.

Рекомендуется прекратить подачу воды потребителю, закрыв кран или перепускной кран (если он установлен) на выходе фильтра, с целью получения максимального давления противотока и достижения лучшей очистки патрона.

ВНЕПЛАНОВОЕ ТЕХОБСЛУЖИВАНИЕ

Со временем, чистка патрона посредством операций, предусмотренных плановым техобслуживанием, может быть затруднена по причине возможных наростов на сетке патрона.

В данном случае необходимо произвести внеплановую очистку патрона, выполнив следующие операции:

- перекрыть поток воды на входе фильтра;
- сбросить давление в фильтре, открыв кран на гидравлической установке, расположенный за фильтром;
- медленно отвинтить на несколько оборотов винт слива, расположенный на головке фильтра, чтобы дать воде стечь из фильтра и сбросить давление; - открыть фильтр, отвинтив стакан от головки, воспользовавшись соответствующим ключом для открывания (поставляется в комплекте);
- извлечь патрон (предварительно надев защитные перчатки во избежание получения царапин ввиду изношенной сетки);
- промыть фильтр под струей холодной воды, пользуясь при необходимости мягкой щеткой для удаления основной части загрязнений;
- вставить очищенный патрон в стакан;
- привинтить стакан к головке;
- запустить фильтр в работу, следуя процедуре, описанной в разделе "ЗАПУСК В РАБОТУ"

ВНИМАНИЕ: в случае если наросты не удаляются, либо если разница в показаниях манометров остается выше 1 БАР, после запуска фильтра в работу замените патрон на новый.

ПРЕДУПРЕЖДЕНИЕ: патроны и прозрачный стакан фильтра имеют следующий средний срок службы: рекомендуется заменять патроны с пластмассовой сектой типа RLH и RSH не реже чем каждые 24 месяца, а патрон со стальной сеткой типа RAH - не реже чем каждые 48 месяцев. Стакан фильтра следует заменять на новый не реже чем каждые 5 лет.

Утилизацию непригодных патронов и стаканов следует производить в соответствии с действующими положениями соответствующего законодательства.

РУКОВОДСТВО ПО УСТРАНЕНИЮ НЕПОЛАДОК

Фильтры HYDRA DS изготавливаются с соблюдением с самых строгих мер контроля качества и проходят тщательное тестирование на эффективность и прочность. Ниже приведен список некоторых неисправностей, которые могут проявиться вследствие неправильной установки, техобслуживания или неправильного использования, возможной небрежности при использовании, либо, наконец, вследствие износа фильтра и его составляющих.

НЕИСПРАВНОСТЬ	ПРИЧИНЫ	СПОСОБЫ УСТРАНЕНИЯ
Вода не вытекает из кранов	<ul style="list-style-type: none">- патрон закупорен;- стакан поврежден;- отсечные и/или перепускные клапаны закрыты.	<ul style="list-style-type: none">- очистить патрон, следуя процедуре внепланового техобслуживания;- заменить стакан и соответствующее уплотнительное кольцо;- открыть закрытые отсечные или перепускные клапаны.
Из кранов выходит не фильтрованная вода	<ul style="list-style-type: none">- патрон поврежден;- пружина повреждена;- прокладка патрона разрушена;- перепускной клапан открыт.	<ul style="list-style-type: none">- заменить патрон;- заменить пружину;- заменить прокладку патрона;- закрыть перепускной клапан.
Патрон не очищается	<ul style="list-style-type: none">- недостаточное давление внутри стакана;- патрон неправильно установлен в стакане.	<ul style="list-style-type: none">- проверить сливной шланг: если он пережат или слишком сильно изогнут, устраните эти неполадки;- поверните по часовой или против часовой стрелке патрон, так чтобы его можно было переместить вертикально без применения усилия к стакану.
Протекание воды между головкой и стаканом фильтра	<ul style="list-style-type: none">- уплотнительное кольцо герметизации стакана разрушено.	<ul style="list-style-type: none">- заменить уплотнительное кольцо на новое.
Протекание воды из соединений между трубопроводами и боковой резьбой фильтра	<ul style="list-style-type: none">- недостаточно герметика (тефлонового).	<ul style="list-style-type: none">- обмотать тефлоновой лентой еще несколько раз.
Протекание воды между стаканом и сливным клапаном	<ul style="list-style-type: none">- прокладка сливного клапана разрушена.	<ul style="list-style-type: none">- заменить прокладку на новую.

ЗАЯВЛЕНИЕ О СООТВЕТСТВИИ

Адрес производителя: ATLAS FILTRI srl - Via del Santo 227, 35010 Limena (PD) - ITALIA (ИТАЛИЯ).

Фильтры HYDRA DS производятся в соответствии с требованиями следующих директив Европейского союза: UNI EN 1717 - Защита от загрязнения питьевой воды в гидросистемах и общие требования, направленные на предупреждение загрязнения обратным потоком.

DATI TECNICI GAMMA HYDRA DS**HYDRA DS RANGE TECHNICAL SPECIFICATIONS****DONNÉES TECHNIQUES GAMME HYDRA DS****TECHNISCHE DATEN DER HYDRA DS-PRODUKTPALETTE****DATOS TÉCNICOS GAMA HYDRA DS****ТЕХНИЧЕСКИЕ ДАННЫЕ СЕРИИ HYDRA DS**

	RAH	RLH	RSH
IN/OUT " / ВХОД/ВЫХОД "	3/4 - 1	3/4 - 1	3/4 - 1
BAR Min / БАР Мин	1,8	1,8	1,8
BAR Max / БАР Макс	8	8	8
T°C Min / T°C Мин	+4	+4	+4
T°C Max / T°C Макс	+45	+45	+45
Micron / Микрон	90	90	50
IN/OUT 3/4" Q Max l/h @ 3 BAR / ΔP BAR @ Q Max Q Макс л/ч @ 3 BAR / ΔP БАР @ л/ч	5300/0,41	5300/0,44	5300/0,43
IN/OUT 1" Q Max l/h @ 3 BAR / ΔP BAR @ Q Max Q Макс л/ч @ 3 BAR / ΔP БАР @ л/ч	6000/0,41	6000/0,44	6000/0,43



A 168 mm
B 428 mm



C 118 mm
D 479 mm



E 170 mm

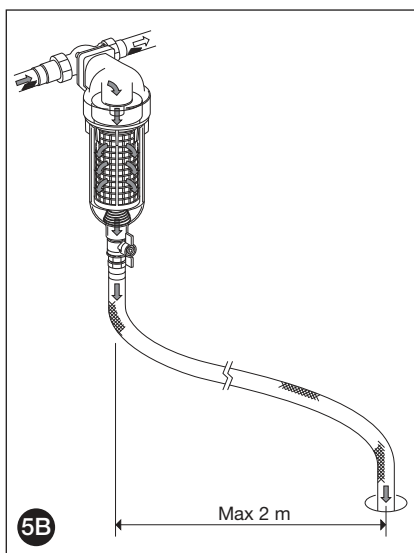
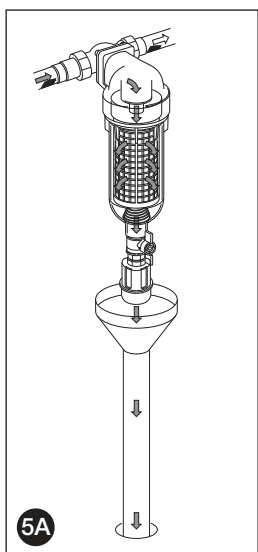
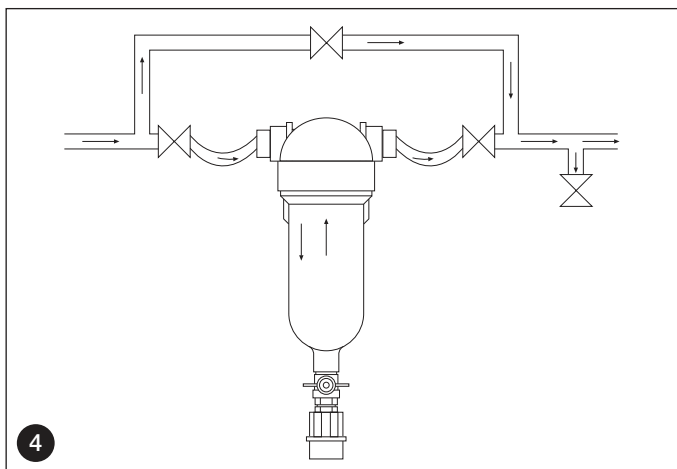
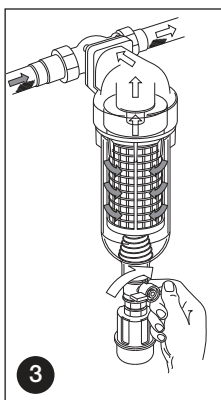
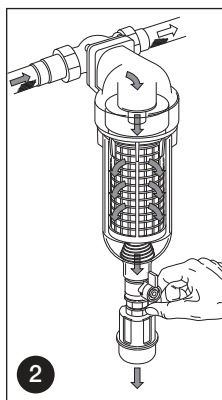
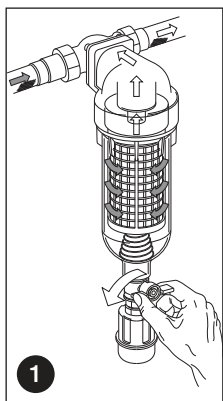

Garanzie

- Conservare l'etichetta della scatola per identificare il prodotto.
- I termini di garanzia applicati sono quelli contenuti nella Direttiva CEE 85/374 per i paesi UE. Per i paesi extra UE il prodotto è coperto da garanzia limitata per 12 mesi dalla data dell'acquisto provato da regolare scontrino. Richieste di risarcimento devono essere fatte per iscritto al punto vendita - o ad Atlas Filtri srl, Via del Santo 227, I-35010 Limena, Italia. Il danneggiato deve: indicare il prodotto, il luogo, la data di acquisto; offrire il prodotto in visione; provare il nesso causale tra difetto e danno. Per qualsiasi controversia il produttore elegge come Foro competente il Tribunale di Padova, Italia, con applicazione della normativa italiana.

Warranty

- Keep the label on the box for product identification.
- Applied warranty conditions are those in Directive CEE 85/374 for EU countries. For non EU countries, the product is covered by a limited 12-month warranty from date of purchase (proof of purchase required). Claims must be made in writing to the point of sale or to Atlas Filtri srl, Via del Santo 227, I-35010 Limena, Italy. Claims must: Indicate the product, place and date of purchase; provide the product for review; prove connections between defects and damages. All disputes are regulated by Italian law and shall be submitted to the Court of Padua, Italy.

Garantie

- Conserver l'étiquette de la boîte pour identifier le produit.
- Pour les pays de l'Union européenne, les délais de garantie sont ceux indiqués dans la Directive CEE 85/374. Pour les pays qui ne font pas partie de l'Union européenne, le produit est garanti 12 mois à compter de la date d'achat reportée sur le ticket de caisse. Les demandes d'indemnisation doivent être faites par écrit au point de vente ou à Atlas Filtri srl, Via del Santo 227, I-35010 Limena, Italia. Le client qui a subi un dommage doit: indiquer le produit, le lieu et la date d'achat; permettre d'examiner le produit en question; prouver le rapport entre le défaut et le dommage. En cas de litige, le fabricant reconnaît le Tribunal de Padoue (Italie) comme étant le seul compétent, avec application de la loi italienne.

Garantie

- Bewahren Sie die Schachteletikette gut auf, um das Produkt zu identifizieren.
- Bei den angewendeten Garantiebedingungen handelt es sich um jene, die in der Richtlinie CEE 85/374 für die Länder der EU enthalten sind. Bei Nicht-EU-Staaten ist die Garantiedeckung auf 12 Monate ab dem durch einen regulären Rechnungsbeleg bestätigten Kaufdatum beschränkt. Ansuchen um Entschädigungsansprüche müssen schriftlich bei unserer Verkaufsstelle bzw. bei Atlas Filtri srl, Via del Santo 227, I-35010 Limena, Italien gestellt werden. Der Geschädigte muss folgendermaßen vorgehen: Produktidentifikation, Ort und Datum des Kaufs sind anzugeben; das Produkt muss zur Ansicht vorgelegt werden; es ist der kausale Zusammenhang zwischen Mangel und Schaden zu beweisen. Als zuständiger Gerichtsstand für allfällige und jegliche Rechtsstreitigkeiten wurde vom Hersteller das Gericht von Padua, Italien, gewählt, wo die geltenden italienischen Rechtsvorschriften zur Anwendung gelangen.

Garantías

- Conservar la etiqueta de la caja para identificar el producto.
- Las condiciones de garantía aplicadas son las contenidas en la Directiva CEE 85/374 para los países de la UE. Para los países fuera de la UE el producto está cubierto por una garantía limitada por 12 meses desde la fecha de la compra, probada por el recibo correspondiente. Las eventuales solicitudes de resarcimiento se deben realizar por escrito al punto de venta - o a Atlas Filtri srl, Via del Santo 227, I-35010 Limena, Italia. El damnificado debe: indicar el producto, el lugar, la fecha de compra; ofrecer el producto para ser examinado; probar el nexo causal entre defecto y daño. Ante cualquier controversia, el fabricante elige como Foro competente el Tribunal de Padua, Italia, con aplicación de la normativa italiana.

Гарантии

- Сохраните этикетку с коробки для идентификации изделия.
- Для стран - членов ЕС применяются гарантийные условия, содержащиеся в Директиве CEE 85/374. Для стран - не членов ЕС, на изделие распространяется гарантия, ограниченная 12 месяцами со дня покупки, подтвержденной обычным чеком. Заявки на получение компенсации должны оформляться в письменном виде в пункте продажи, либо по адресу: Atlas Filtri srl, Via del Santo 227, I-35010 Лимена (Limena), Италия. Лицо, понесшее ущерб, должно: указать название изделия, место и дату покупки; предоставить рекламационное изделие; предоставить доказательства причинной связи между дефектом изделия и причиненным ущербом. В случае возникновения споров, изготовитель выбирает в качестве компетентного суда Суд города Падуа, Италия, с применением норм итальянского законодательства.



ATLAS green is the ATLAS FILTRI seal for environmentally friendly products.

HYDRA DS filter housing bowls are made in PET, a highly recyclable plastic, manufactured with a proprietary procedure saving up to 60% of energy in injection molding compared with standard plastics. That is one of Atlas Filtri commitments to comply with Kyoto Treaty for the reduction of green house gas (CO₂) emissions in the atmosphere.

