



Estimado Cliente:

Le felicitamos por haber elegido este producto de ATLAS FILTRI fabricado en Italia. Lea y conserve con atención el presente documento que le ayudará a apreciar y a utilizar mejor todos nuestros productos. Continúe eligiéndonos, pero tenga cuidado con las imitaciones.

CARACTERÍSTICAS TÉCNICAS

Los filtros autolimpiantes HYDRA han sido diseñados y realizados valiéndose de soluciones técnicas innovadoras en lo que respecta a la eficacia del sistema de limpieza del cartucho filtrante, mediante lavado contracorriente, que asegura una mayor eliminación de sustancias depositadas en la superficie del cartucho.

El filtro tiene un grado de filtración nominal de 90 micras en las versiones RAH con cartucho de malla de acero inoxidable y RLH con cartucho de malla de plástico, o filtración nominal de 50 micras en las versiones RSH con cartucho de malla de plástico plisada. Cuando el elemento filtrante está obstruido, la operación de limpieza se realiza abriendo simplemente la válvula ubicada en el fondo del vaso (véase figura 1).

Con esta operación en el interior del filtro se genera una depresión que empuja hacia abajo el cartucho e invierte automáticamente el flujo del agua desde el interior hacia el exterior (contracorriente) del cartucho (véase figura 2). Este flujo de agua en contracorriente lleva consigo partículas y sustancias depositadas en el cartucho y las conduce a la descarga. Cuando se cierra la válvula después de pocos segundos, se regresa a la distribución inicial de las presiones y el muelle interno específico hace retornar el cartucho a la posición de servicio (véase figura 3). El filtro HYDRA está equipado con embudo de descarga, dispositivo para la protección de la contaminación del agua potable en las instalaciones hidráulicas, apto para prevenir la contaminación por reflujo, en cumplimiento de la norma europea UNI EN 1717 de noviembre de 2002. Dicho dispositivo impide el reflujo, descargando en la atmósfera todos los elementos instalados después de la electroválvula de descarga (símbolo de la unidad de protección: DC).

ADVERTENCIA: los modos de funcionamiento antes descritos y el lavado en contracorriente se producen en las condiciones óptimas con una presión mínima en entrada de 1,8 BAR. Asegurarse de que la presión en entrada no sea inferior a dicho valor, instalando un manómetro antes del filtro en el caso de HYDRA, o controlar el valor del manómetro de entrada en el caso de HYDRA M.

ATENCIÓN: UTILIZAR EL FILTRO EXCLUSIVAMENTE CONFORME A LAS CONDICIONES DE FUNCIONAMIENTO INDICADAS EN LA ETIQUETA COLOCADA EN EL VASO DEL FILTRO. SI LA PRESIÓN DE LA INSTALACIÓN HIDRÁULICA SUPERA LOS 8 BAR, SE DEBE INSTALAR UN REDUCTOR DE PRESIÓN. SE RECOMIENDA INSTALAR UN DISPOSITIVO ANTI-GOLPE DE ARIETE PARA PROTEGER EL FILTRO. EL INCUMPLIMIENTO DE LAS CONDICIONES DE FUNCIONAMIENTO HACE CADUCAR LA GARANTÍA-

INSTALACIÓN

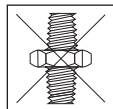

CÓNICO

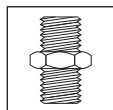

CILÍNDRICO (GAS)

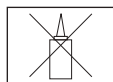

SELLADORES

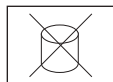

PASTAS



CÁÑAMO



CINTA DE TEFLÓN

Antes de realizar las operaciones de instalación del filtro, se recomienda instalar un bypass y disponer las válvulas de interceptación, manteniendo cerradas la entrada y la salida correspondientes al filtro (véase figura 4). **NOTA IMPORTANTE:** Enroskar los manómetros sobre la cabeza del filtro HYDRA M antes de proceder con la instalación. Fijar el filtro a la pared mediante el soporte específico con tornillos (provisto de serie). Conectar las conexiones de entrada y de salida del filtro (**NOTA IMPORTANTE:** salida indicada con una flecha en la cabeza) exclusivamente a tubos con conexiones tipo BSP (cilíndricas, tipo GAS) como se indica en el diseño. Si es posible usar tubos flexibles para conectar el filtro a los tubos.

ATENCIÓN: usar sólo cinta de TEFLÓN para sellar las conexiones del filtro, no usar otro tipo de material sellador, de lo contrario la garantía perderá validez.

CONEXIÓN DE LA DESCARGA A LA RED HÍDRICA

Conectar al embudo de descarga o al acople de goma, ubicado en la base del filtro, un tubo de goma entelada debidamente fijado con una abrazadera y enviado a la descarga (véase figura 5A y 5B). El punto de descarga debe estar a una altura inferior a la del embudo de descarga o del acople de goma. La longitud del tubo de goma entelada no debe superar los 2 metros.

ATENCIÓN: evitar pliegues y estrangulamientos del tubo de goma entelada: podrían causar contrapresiones en la descarga, perjudicando su funcionamiento.

PUESTA EN FUNCIONAMIENTO

Completadas las operaciones de instalación y de conexión de la descarga del filtro, realizar los siguientes procedimientos:

- Comprobar que no haya pérdidas hidráulicas, abriendo de forma gradual el agua de entrada al filtro;
- Llenar el filtro de manera gradual hasta aproximadamente 3/4 de la capacidad y luego purgar el aire presente en el filtro, en la siguiente manera:
 - para HYDRA: abriendo el tornillo de purga ubicado en la cabeza del aparato, verificando que todo el aire sea expulsado hasta que el filtro se llene completamente con agua, luego cerrar el tornillo de purga;
 - para HYDRA M: destornillar uno de los manómetros por cuacquier giro hasta que toda el aire sea purgado hasta el completo relleno del filtro con agua, luego atornillar el manómetro estrechamente.

Entonces el filtro está listo para ser usado de manera correcta.

ADVERTENCIAS

- Utilizar los filtros autolimpiantes HYDRA exclusivamente para filtrar agua de red o de pozo, y para filtrar agua con pH comprendido entre 6,5 y 9,5, para la filtración de arena, fragmentos y otras impurezas comunes. No usar el filtro para filtrar lodo. No filtrar otros líquidos.
- Respete las condiciones de trabajo como se muestra en la etiqueta adherida al producto.
- Si la pegatina está alterada, dañada, no legible o falta, no proceda a la instalación y póngase en contacto con su distribuidor Atlas Filtri.

ATENCIÓN: los filtros autolimpiantes HYDRA no son potabilizadores, no utilizar el agua filtrada para uso potable en el caso en que la calidad del agua no se conozca perfectamente. Atlas Filtri no se responsabiliza en caso de uso incorrecta de los filtros HYDRA.

MANTENIMIENTO ORDINARIO

El mantenimiento ordinario consiste en realizar el lavado en contracorriente del cartucho filtrante, abriendo la válvula de descarga durante 15/20 segundos. El lavado en contracorriente se realiza con los modos indicados en las CARACTERÍSTICAS TÉCNICAS. Si el cartucho no estuviera perfectamente limpio tras la operación de lavado, repetir la operación con el mismo modo una o varias veces hasta obtener la limpieza deseada. Si no fuera posible lograr una limpieza aceptable para el buen funcionamiento del filtro, intervenir según el procedimiento de mantenimiento extraordinario indicado más adelante.

Notas para un mantenimiento ordinario óptimo:

Nota 1: si habeis comprado HYDRA instalar un manómetro antes del filtro y otro después y realizar el procedimiento de mantenimiento ordinario antes que la diferencia de presión entre el manómetros antes y el otro después del filtro supere 1 BAR.

Si habeis comprado HYDRA M realizar el procedimiento de mantenimiento ordinario antes que la diferencia de presión entre el manómetros de entrada y el otro de salida supere 1 BAR.

Nota 2: para el agua procedente de acueducto se recomienda realizar el mantenimiento ordinario al menos una vez a la semana, repitiendo la operación si fuera necesario 2 ó 3 veces seguidas, tras haber dejado decantar las suspensiones durante algunos segundos.

Nota 3: para el agua procedente de pozo se recomienda realizar el mantenimiento ordinario varias veces a la semana, repitiendo la operación si fuera necesario 2 ó 3 veces seguidas, tras haber dejado decantar las suspensiones durante algunos segundos.

ADVERTENCIA. Durante las operaciones de lavado el agua (no filtrada) es distribuida al usuario.

Se recomienda interrumpir el suministro de agua a los usuarios, cerrado las llaves o la llave de by-pass (eventualmente instalada) antes del filtro, para alcanzar la presión máxima en contracorriente y obtener una mejor limpieza del cartucho.

MANTENIMIENTO EXTRAORDINARIO

Con el tiempo la limpieza del cartucho realizada mediante las operaciones de mantenimiento ordinario puede ser problemática debido a eventuales incrustaciones en la red del cartucho.

En este caso es necesario realizar una limpieza extraordinaria del cartucho, según el siguiente modo:

- interrumpir el flujo de agua antes del filtro;
- descargar la presión del filtro abriendo un grifo de la instalación hidráulica bajo del filtro;
- abrir el filtro desenroscando el vaso de la cabeza, utilizando la llave de apertura específica (prevista de serie);
- extraer el cartucho (utilizando guantes de protección para evitar eventuales excoiraciones causadas por la malla desgastada);
- lavar el cartucho bajo un chorro de agua fría y, si fuera necesario, ayudarse con un cepillo suave para eliminar la mayoría de las impurezas;
- introducir el cartucho limpio en el vaso;
- enroscar el vaso en la cabeza;
- poner nuevamente en funcionamiento el filtro siguiendo los procedimientos de "PUESTA EN FUNCIONAMIENTO"

ATENCIÓN: si las incrustaciones persistieran, o si la presión diferencial de los manómetros continuara siendo superior a 1 BAR después de la puesta en funcionamiento del filtro, sustituir el cartucho con uno nuevo.

ADVERTENCIA: los cartuchos y el vaso transparente del filtro tienen una vida útil promedio: se recomienda sustituir los cartuchos de malla de plástico tipo RLH y RSH al menos cada 24 meses y el cartucho de malla de acero tipo RAH al menos cada 48 meses. El vaso del filtro debe ser sustituido con uno nuevo al menos cada 5 años. La eliminación de los cartuchos y de los vasos sustituidos debe ser realizada respetando las disposiciones legales vigentes en materia.

GUÍA PARA SOLUCIONAR LOS PROBLEMAS

Los filtros HYDRA están realizados siguiendo los controles de calidad más estrictos y sometidos a severas pruebas de eficiencia y resistencia. A continuación se presentan una serie de inconvenientes que se pueden manifestar debido a defectos de instalación, mantenimiento o usos disconformes a los indicados, por posibles desatenciones en el uso o, por último, debido al desgaste del filtro y de sus partes.

PROBLEMA	CAUSAS	SOLUCIONES
No sale agua de las llaves	<ul style="list-style-type: none">- cartucho obstruido;- rotura del vaso;- válvulas de interceptación y/o de by-pass cerradas.	<ul style="list-style-type: none">- limpiar el cartucho, siguiendo los procedimientos de mantenimiento extraordinario;- sustituir el vaso y la correspondiente junta tórica;- abrir las válvulas de interceptación o de by-pass cerradas.
Sale agua no filtrada de las llaves	<ul style="list-style-type: none">- rotura del cartucho;- rotura del muelle;- junta del cartucho estropeada;- válvula de by-pass abierta.	<ul style="list-style-type: none">- sustituir el cartucho;- sustituir el muelle;- sustituir la junta del cartucho;- cerrar la válvula de by-pass.
El cartucho no se limpia	<ul style="list-style-type: none">- presión insuficiente en el interior del vaso;- cartucho incorrectamente colocado en el vaso.	<ul style="list-style-type: none">- controlar el tubo de descarga: si presenta estrangulamientos o curvas demasiado estrechas, eliminar el inconveniente;- girar en el sentido de las agujas del reloj o en sentido contrario a las mismas el cartucho para que pueda moverse verticalmente sin esfuerzo en el vaso.
Pérdida de agua entre la cabeza y el vaso del filtro	<ul style="list-style-type: none">- junta tórica de estanqueidad del vaso estropeada.	<ul style="list-style-type: none">- sustituir la junta tórica.
Pérdida de agua por las conexiones entre los tubos y los roscados laterales del filtro	<ul style="list-style-type: none">- sellador (TEFLÓN®) insuficiente.	<ul style="list-style-type: none">- agregar algunas vueltas de TEFLÓN®.
Pérdida de agua entre el vaso y la válvula de descarga	<ul style="list-style-type: none">- junta de la válvula de descarga estropeada.	<ul style="list-style-type: none">- sustituir la junta.

DECLARACIÓN DE CONFORMIDAD

Dirección del fabricante: ATLAS FILTRI s.r.l. - Via Pierobon 32 - 35010 Limena (PD) - ITALIA

Los filtros HYDRA son fabricados de conformidad con las siguientes directivas Europeas:
UNI EN 1717- Protección de la contaminación del agua potable en las instalaciones hidráulicas y requisitos generales aptos a prevenir la contaminación por refluo.

DATI TECNICI GAMMA HYDRA - HYDRA M**HYDRA - HYDRA M RANGE TECHNICAL SPECIFICATIONS****DONNÉES TECHNIQUES GAMME HYDRA - HYDRA M****TECHNISCHE DATEN DER HYDRA - HYDRA M-PRODUKTPALETTE****DATOS TÉCNICOS GAMA HYDRA - HYDRA M****ТЕХНИЧЕСКИЕ ДАННЫЕ СЕРИИ HYDRA****HYDRA – HYDRA M ΣΕΙΡΑ ΤΕΧΝΙΚΩΝ ΠΡΟΔΙΑΓΡΑΦΩΝ**

	RAH	RLH	RSH
IN/OUT “ / ВХОД/ВЫХОД “ ΕΙΣΟΔΟΣ/ΕΞΟΔΟΣ	1/2 - 3/4 - 1 1 1/4 - 1 1/2	1/2 - 3/4 - 1 1 1/4 - 1 1/2	1/2 - 3/4 - 1 1 1/4 - 1 1/2
BAR Min / БАР Мин / ΕΛΑΧΙΣΤΗ ΠΙΕΣΗ	1,8	1,8	1,8
BAR Max / БАР Макс / ΜΕΓΙΣΤΗ ΠΙΕΣΗ	8	8	8
Τ°C Min / Т°C Мин / ΕΛΑΧΙΣΤΗ ΘΕΡΜΟΚΡΑΣΙΑ	+4	+4	+4
Τ°C Max / Т°C Макс / ΜΕΓΙΣΤΗ ΘΕΡΜΟΚΡΑΣΙΑ	+45	+45	+45
Micron / Микрон / Micron	90	90	50
IN/OUT 1/2” Q Max l/h @ 3 BAR / ΔΡ BAR @ Q Max Q Макс л/ч @ 3 BAR / ΔΡ БАР @ л/ч ΜΕΓΙΣΤΗ ΠΟΣΟΤΗΤΑ l/h @ 3 BAR	3800/0,41	3800/0,44	3800/0,43
IN/OUT 3/4” Q Max l/h @ 3 BAR / ΔΡ BAR @ Q Max Q Макс л/ч @ 3 BAR / ΔΡ БАР @ л/ч ΜΕΓΙΣΤΗ ΠΟΣΟΤΗΤΑ l/h @ 3 BAR	5300/0,41	5300/0,44	5300/0,43
IN/OUT 1” Q Max l/h @ 3 BAR / ΔΡ BAR @ Q Max Q Макс л/ч @ 3 BAR / ΔΡ БАР @ л/ч ΜΕΓΙΣΤΗ ΠΟΣΟΤΗΤΑ l/h @ 3 BAR	6000/0,41	6000/0,44	6000/0,43
IN/OUT 1” ^{1/4} Q Max l/h @ 3 BAR / ΔΡ BAR @ Q Max Q Макс л/ч @ 3 BAR / ΔΡ БАР @ л/ч ΜΕΓΙΣΤΗ ΠΟΣΟΤΗΤΑ l/h @ 3 BAR	8000/0,41	8000/0,44	8000/0,43
IN/OUT 1” ^{1/2} Q Max l/h @ 3 BAR / ΔΡ BAR @ Q Max Q Макс л/ч @ 3 BAR / ΔΡ БАР @ л/ч ΜΕΓΙΣΤΗ ΠΟΣΟΤΗΤΑ l/h @ 3 BAR	10000/0,41	10000/0,44	10000/0,43

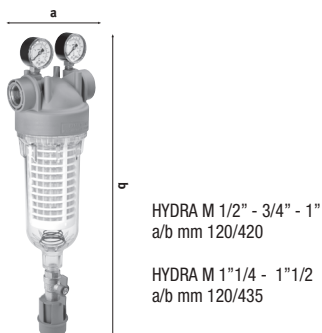
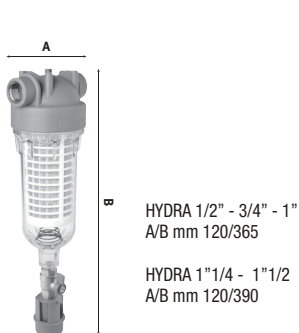

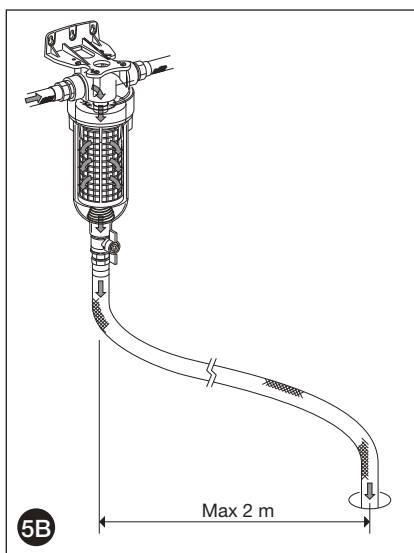
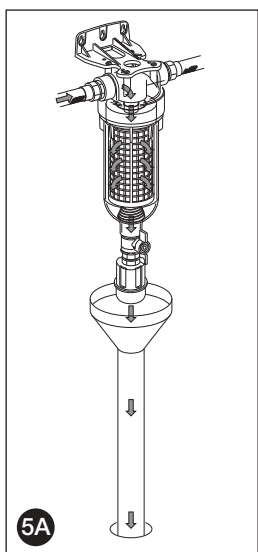
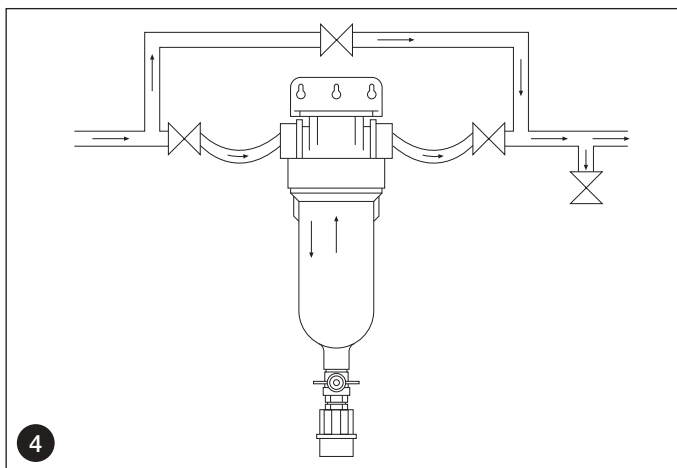
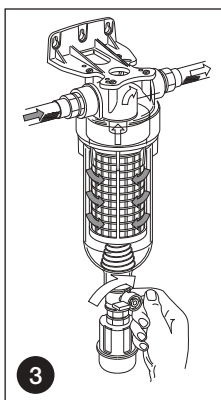
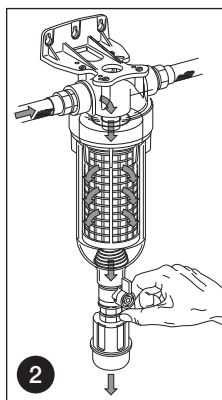
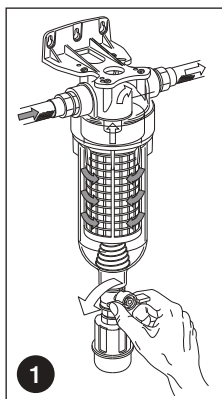

Garanzie

- Conservare l'etichetta della scatola per identificare il prodotto.
- I termini di garanzia applicati sono quelli contenuti nella Direttiva CEE 85/374 per i paesi UE. Per i paesi extra UE il prodotto è coperto da garanzia limitata per 12 mesi dalla data dell'acquisto provato da regolare scontrino. Richieste di risarcimento devono essere fatte per scritto al punto vendita - o ad Atlas Filtri srl, Via Pierobon 32, I-35010 Limena, Italia. Il danneggiato deve: indicare il prodotto, il luogo, la data di acquisto; offrire il prodotto in visione; provare il nesso causale tra difetto e danno. Per qualsiasi controversia il produttore elegge come Foro competente il Tribunale di Padova, Italia, con applicazione della normativa italiana.

Warranty

- Keep the label on the box for product identification.
- Applied warranty conditions are those in Directive CEE 85/374 for EU countries. For non EU countries, the product is covered by a limited 12-month warranty from date of purchase (proof of purchase required). Claims must be made in writing to the point of sale or to Atlas Filtri srl, Via Pierobon 32, I-35010 Limena, Italy. Claims must: Indicate the product, place and date of purchase; provide the product for review; prove connections between defects and damages. All disputes are regulated by Italian law and shall be submitted to the Court of Padua, Italy.

Garantie

- Conserver l'étiquette de la boîte pour identifier le produit.
- Pour les pays de l'Union européenne, les délais de garantie sont ceux indiqués dans la Directive CEE 85/374. Pour les pays qui ne font pas partie de l'Union européenne, le produit est garanti 12 mois à compter de la date d'achat reportée sur le ticket de caisse. Les demandes d'indemnisation doivent être faites par écrit au point de vente ou à Atlas Filtri srl, Via Pierobon 32, I-35010 Limena, Italia. Le client qui a subi un dommage doit: indiquer le produit, le lieu et la date d'achat; permettre d'examiner le produit en question; prouver le rapport entre le défaut et le dommage. En cas de litige, le fabricant reconnaît le Tribunal de Padoue (Italie) comme étant le seul compétent, avec application de la loi italienne.

Garantie

- Bewahren Sie die Schachteletikette gut auf, um das Produkt zu identifizieren.
- Bei den angewendeten Garantiebedingungen handelt es sich um jene, die in der Richtlinie CEE 85/374 für die Länder der EU enthalten sind. Bei Nicht-EU-Staaten ist die Garantiendeckung auf 12 Monate ab dem durch einen regulären Rechnungsbeleg bestätigten Kaufdatum beschränkt. Ansuchen um Entschädigungsansprüche müssen schriftlich bei unserer Verkaufsstelle bzw. bei Atlas Filtri srl, Via Pierobon 32, I-35010 Limena, Italien gestellt werden. Der Geschädigte muss folgendermaßen vorgehen: Produktidentifikation, Ort und Datum des Kaufs sind anzugeben; das Produkt muss zur Ansicht vorgelegt werden; es ist der kausale Zusammenhang zwischen Mangel und Schaden zu beweisen. Als zuständiger Gerichtsstand für allfällige und jegliche Rechtsstreitigkeiten wurde vom Hersteller das Gericht von Padua, Italien, gewählt, wo die geltenden italienischen Rechtsvorschriften zur Anwendung gelangen.

Garantías

- Conservar la etiqueta de la caja para identificar el producto.
- Las condiciones de garantía aplicadas son las contenidas en la Directiva CEE 85/374 para los países de la UE. Para los países fuera de la UE el producto está cubierto por una garantía limitada por 12 meses desde la fecha de la compra, probada por el recibo correspondiente. Las eventuales solicitudes de resarcimiento se deben realizar por escrito al punto de venta - o a Atlas Filtri srl, Via Pierobon 32, I-35010 Limena, Italia. El damnificado debe: indicar el producto, el lugar, la fecha de compra; ofrecer el producto para ser examinado; probar el nexo causal entre defecto y daño. Ante cualquier controversia, el fabricante elige como Foro competente el Tribunal de Padua, Italia, con aplicación de la normativa italiana.

Гарантии

- Сохраните этикетку с коробки для идентификации изделия.
- Для стран - членов ЕС применяются гарантийные условия, содержащиеся в Директиве CEE 85/374. Для стран - не членов ЕС, на изделие распространяется гарантия, ограниченная 12 месяцами со дня покупки, подтвержденной обычным чеком. Заявки на получение компенсации должны оформляться в письменном виде в пункте продажи, либо по адресу: Atlas Filtri srl, Via Pierobon 32, I-35010 Лимена (Limena), Италия. Лицо, понесшее ущерб, должно: указать название изделия, место и дату покупки; предоставить рекламационное изделие; предоставить доказательства причинной связи между дефектом изделия и причиненным ущербом. В случае возникновения споров, изготовитель выбирает в качестве компетентного суда Суд города Падуя, Италия, с применением норм итальянского законодательства.

Εγγύηση

- Κρατήστε την ετικέτα που βρίσκεται επάνω στο κιβώτιο για ταυτοποίηση προϊόντος.
- Εφαρμοσμένοι όροι της εγγύησης είναι εκείνοι βάση της οδηγίας CEE 85/374 για τις χώρες της Ευρωπαϊκής Ένωσης. Για χώρες εκτός Ευρωπαϊκής Ένωσης, το προϊόν καλύπτεται από μια περιορισμένη 12μηνη εγγύηση από την ημέρα αγοράς του προϊόντος (απόδειξη αγοράς απαιτείται). Τυχόν αξιώσεις πρέπει να υποβάλλονται γραπτώς στο σημείο πώλησης ή στην Atlas Filtri srl, Via del Santo 227, I-35010 Limena, Italy. Οι αξιώσεις πρέπει να : αναφέρουν το προϊόν, τόπος και ημερομηνία αγοράς, να παρέχετε το προϊόν για έλεγχο, αποδεικνύουν τις συνδέσεις μεταξύ των ελαττωμάτων και των ζημιών. Όλες οι διαφορές ρυθμίζονται από το Ιταλικό δίκαιο και πρέπει να υποβάλλονται στο δικαστήριο της Πάντοβα, Ιταλία.

